

G GLAREONE

VEGA



**INSTRUKCJA OBSŁUGI
INSTRUCTION MANUAL
GEBRAUCHSANLEITUNG**



Zastrzeżenie:

Niniejsza instrukcja obsługi jest przewidziana dla rodziny lamp z serii Vega włączając w to wersje o maksymalnej energii błysku 200 i 400 Ws (J).

Disclaimer:

This instruction manual is intended for the family of Vega studio strobes, including both 200 and 400Ws (J) variants.

Haftungsausschluss:

Diese Bedienungsanleitung ist für die Vega-Studioblitze bestimmt, einschließlich der 200- und 400-Ws-Varianten (J).



Produkty GlareOne dystrybuowane są przez firmę:

GlareOne products are distributed by:

GlareOne-Produkte werden vertrieben von:

SANSA Europe Sp. z o.o.

ul. Wersalska 47/75

91-071 ŁÓDŹ

POLAND

Tel. 601 901 790

biuro@sansa.pl

GlareOne jest zastrzeżonym znakiem Sansa Europe Sp. z o. o.

GlareOne is a registered trademark of Sansa Europe Sp. z o. o.

GlareOne ist eine eingetragene Marke von Sansa Europe Sp. z o. o.

Spis treści

1. Wstęp	6
2. Warunki korzystania i zasady bezpieczeństwa pracy	7
3. Budowa lampy	8
4. Obsługa i użytkowanie	9
4.1 Przygotowanie do pracy.....	9
4.2 Włączenie lampy	9
4.3 Montaż akcesoriów modelujących światło	9
4.4 Regulacja mocy błysku	10
4.5. Światło pilotujące	12
4.6. Gotowość do pracy.....	12
4.7 Wyzwalanie błysku.....	12
4.7.1 Błysk testowy.....	13
4.7.2 Fotocela.....	13
4.7.3 Gniazdo synchronizacyjne	13
4.7.4 Czas synchronizacji błysku	14
5. Zdalne sterowanie	14
5.1 Kanał komunikacji radiowej.....	15
5.2 Przypisanie lampy do grupy	16
5.3 Funkcja maskowania	17
6. Wymiana palnika błyskowego	17
7. Gwarancja	18
8. Specyfikacja techniczna	19

Table of Contents

1. Preface	20
2. Terms of use and safety rules	21
3. Parts designation	22
4. Basic operation	23
4.1 Setting up.....	23
4.2 Switch ON/OFF	23
4.3 Accessory installation.....	23
4.3.1 Attaching softbox or reflector	23
4.3.2 Attaching the umbrella	24
4.4 Flash output adjustment.....	24
4.5 Modeling light.....	25
4.6 Ready signal.....	26
4.7 Triggering the flash.....	26
4.7.1 Test flash.....	26
4.7.2 Slavecell	27
4.7.3 Sync port.....	27
4.7.4 Flash sync speed	27
5. Wireless control	28
5.1 Assigning radio channels	29
5.2 Adding lights to groups.....	30
5.3 Mask function.....	31
6. Replacing the flashtube	31
7. Warranty	32
8. Technical specifications	33

Inhaltsübersicht

1. Vorwort	34
2. Nutzungsbedingungen und Sicherheitsvorschriften	35
3. Bezeichnung der Teile	36
4. Grundlegende Bedienung	37
4.1 Einrichten	37
4.2 Schalter ON/OFF	37
4.3 Einbau des Zubehörs	37
4.3.1 Anbringen der Softbox oder des Reflektors.....	37
4.3.2 Anbringen des Regenschirms	38
4.4 Einstellung der Blitzleistung	38
4.5 Licht modellieren	39
4.6 Bereitschaftssignal	40
4.7 Auslösen des Blitzes	40
4.7.1 Test-Blitz	40
4.7.2 Sklavenzelle	41
4.7.3 Sync-Anschluss.....	41
4.7.4 Blitzsynchronzeit.....	41
5. Drahtlose Steuerung	42
5.1 Zuweisung von Funkkanälen.....	43
5.2 Hinzufügen von Lichtern zu Gruppen	44
5.3 Funktion der Maske.....	45
6. Auswechseln der Blitzröhre	45
7. Garantie	46
8. Technische Daten	47



1. Wstęp

Dziękujemy za wybranie produktu marki GlareOne!

Jesteśmy zaszczyceni, że zdecydowaliście się wybrać naszą lampę. Mamy nadzieję, że spełni ona wszystkie Wasze wymagania.

Gorąco zachęcamy do uważnego przeczytania całej instrukcji, ponieważ zawiera informacje, które pozwolą nie tylko bezpiecznie pracować z lampą, ale dadzą niezbędną wiedzę do wykorzystania wszystkich jej możliwości.

Prosimy zwrócić szczególną uwagę na zasady bezpieczeństwa pracy oraz posługiwania się lampą.

Z uwagi na ciągłą pracę nad zwiększeniem jakości oferowanych przez nas produktów zastrzegamy sobie możliwość wprowadzania zmian w ich konstrukcji. Modyfikacje te z racji cyklu produkcyjnego mogą nie zostać ujęte w niniejszej instrukcji obsługi.

W przypadku napotkania rozbieżności lub wątpliwości związanych z działaniem produktu prosimy o kontakt mailowy lub telefoniczny.

✉ info@glareone.pl

☎ +48 601 901 790



Urządzenie to powinno być utylizowane zgodnie z obowiązującymi przepisami dotyczącymi elektrośmieci.

Nie wyrzucaj lampy do przydomowego śmietnika!

Dostarcz ją do specjalistycznego punktu zajmującego się recyklingiem zużytego sprzętu elektrycznego i elektronicznego.

Cechy lampy GlareOne Vega:

- Lekka, niezwykle kompaktowa i łatwa w transporcie
- Stabilna temperatura barwowa (5500±200K) w całym zakresie regulacji energii błysku
- Możliwość zmiany mocy w zakresie 6 stopni przysłony (1/1~1/32)
- Bardzo krótki czas ładowania - jedynie 0,9 s na pełnej mocy
- Posiada światło pilotujące LED o mocy 15 W (ekwiwalent ok. 150 W lampy halogenowej)
- Wyposażona w mocowanie modyfikatorów światła typu Bowens
- Wbudowany odbiornik radiowy kompatybilny z wyzwalaczem GlareOne
- Może być przypisana do jednej z 16 grup lamp w 32 kanałach komunikacji
- Wyposażona w fotocełę oraz standardowe gniazdo synchronizacyjne 3.5mm
- Wydajny system aktywnego chłodzenia oraz bezpiecznik temperatury
- Zintegrowany w mocowanie statywowe uchwyt do parasolek
- Ergonomicznie zaprojektowany uchwyt umożliwiający regulację kąta nachylenia

W pudełku znajduje się:

- 1x lampa GlareOne Vega
- 1x czasza Standard Reflector
- 1x przewód zasilający
- 1x osłona transportowa
- 1x instrukcja obsługi

2. Warunki korzystania i zasady bezpieczeństwa pracy

- (1) Lampa jest urządzeniem elektrycznym pracującym pod napięciem. Z tego powodu należy chronić ją przed kontaktem z mgłą, śniegiem, deszczem lub cieczą.
- (2) Zabrania się wkładania jakichkolwiek obiektów w otwory wentylacyjne znajdujące się w obudowie lampy.
- (3) Jeżeli obudowa została uszkodzona w wyniku upadku należy natychmiast zaprzestać jej użytkowania i skontaktować się z producentem.
- (4) Lampa może być zasilana tylko z gniazd sieciowych wyposażonych w bolec uziemiający.
- (5) Jeżeli podczas pracy z obudowy lampy zaczynają dobiegać niepokojące dźwięki lub zapachy, należy natychmiast zaprzestać jej użytkowania i skontaktować się z producentem.
- (6) Nie należy demontować obudowy lub poddawać jej modyfikacjom gdyż prowadzi to do utraty gwarancji. Nieautoryzowana przez producenta zmiana konstrukcji lampy może też doprowadzić do jej uszkodzenia lub pożaru.
- (7) Nie należy dotykać diody LED oraz palnika błyskowego zarówno podczas pracy - gdyż może to powodować oparzenia - jak i podczas spoczynku. Zanieczyszczenia pozostawione przez dłonie na powierzchni źródeł światła powodują obniżenie ich żywotności i trwałości czego gwarancja nie obejmuje.
- (8) Po odłączeniu zasilania dioda i palnik błyskowy przez pewien czas nadal utrzymują wysoką temperaturę, aż do momentu samodzielnego schłodzenia (czas ten różni się w zależności od warunków zewnętrznych). Z tego powodu należy zachować szczególną ostrożność, a czynności związane z przechowywaniem lub transportem lampy podejmować dopiero po jej całkowitym schłodzeniu.
- (9) Lampa nie może być włączona gdy zamontowana jest osłona transportowa.
- (10) Lampa może być użytkowana tylko w dobrze wentylowanych pomieszczeniach zamkniętych.
- (11) Lampa nie może być używana gdy zachodzi możliwość kontaktu z łatwopalnymi cieczami i gazami.
- (12) Należy chronić lampę przed kontaktem z pyłem lub innymi stałymi zanieczyszczeniami gdyż może to doprowadzić do pożaru lub uszkodzenia urządzenia.
- (13) Lampa jest zaprojektowana do pracy w zakresie temperatury otoczenia od 0°C do +40°C. W związku z tym należy ją chronić przed wysoką temperaturą aby uniknąć przegrzania, a co za tym idzie jej możliwego uszkodzenia.
- (14) Należy unikać wystąpienia zjawiska kondensacji pary wodnej (pojawia się podczas gwałtownych zmian temperatury otoczenia) podczas transportu i użytkowania gdyż może to doprowadzić do uszkodzenia urządzenia.
- (15) Nie należy używać lampy gdy przewód zasilający jest uszkodzony.
- (16) Lampa może być używana przez osoby nieletnie tylko pod opieką dorosłych.
- (17) Nie należy wpatrywać się w palnik lampy podczas jej pracy gdyż może to doprowadzić do uszkodzenia wzroku!
- (18) Nie należy montować dyfuzorów lub filtrów w bliskim otoczeniu lub bezpośrednio na palniku i diodzie LED. Zalecane jest wykorzystywanie akcesoriów modyfikujących światło oferowanych przez GlareOne.
- (19) Lampa powinna być przechowywana w suchym miejscu z założoną osłoną transportową i odpiętym przewodem.
- (20) Niniejsza instrukcja powinna być przechowywana wraz z lampą w taki sposób, aby każda osoba z niej korzystająca miała możliwość zapoznania się zapisami



(21) dokumentu.

GLAREONE
VEGA 200/400

Producent nie ponosi odpowiedzialności za szkody wynikłe z użytkowania niezgodnego z ogólnie przyjętymi zasadami użycia sprzętu elektrycznego oraz z zapisami tej instrukcji użytkowania.

3. Budowa lampy



1. Uchwyt
2. Mocowanie akcesoriów modelujących światło
3. Palnik błyskowy
4. Dioda LED (światło pilotujące)
5. Blokada mocowania akcesoriów
6. Uchwyt parasola
7. Pokrętko blokady parasola
8. Mocowanie statywowe
9. Fotocela
10. Ekran LCD
11. Klawisz światła pilotującego i sygnału dźwiękowego
12. Klawisz błysku testowego
13. Klawisz zdalnego sterowania
14. Pokrętko zmiany parametrów
15. Włącznik
16. Gniazdo bezpiecznika
17. Gniazdo synchronizacyjne
18. Gniazdo zasilania
19. Pokrętko regulacji kąta nachylenia lampy
20. Śruba blokady mocowania statywowego

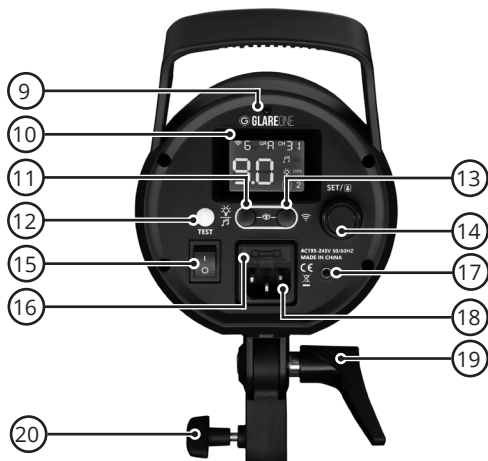

Ekran LCD

1. Energia błysku
2. Tryb zdalnego sterowania
3. Grupa
4. Kanał komunikacji radiowej
5. Sygnał dźwiękowy
6. Wskaźnik fotoceli
7. Tryb światła pilotującego
8. Wskaźnik funkcji maskowania

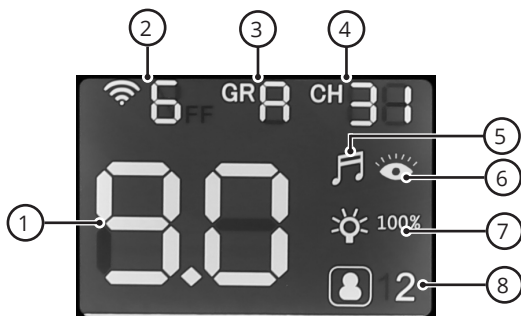

4. Obsługa i użytkowanie

4.1 Przygotowanie do pracy

1. Po wyjęciu z opakowania należy osadzić lampę na statywie i dokręcić śrubę blokady mocowania statywowego.
2. Lampa wyposażona jest w standardowe mocowanie na trzpień o rozmiarze 5/8 cala.
3. Należy zdjąć osłonę palnika zanim przystąpi się do kolejnych czynności.
4. Następnie należy podłączyć przewód zasilający do gniazda w lampie. Ze względów bezpieczeństwa należy najpierw podłączyć przewód zasilający do gniazda w lampie, a następnie drugi jego koniec do gniazda sieciowego.
5. Lampę należy podłączać tylko do gniazd wyposażonych w bolec uziemiający.

4.2 Włączenie lampy

1. Aby włączyć lampę należy przestawić włącznik na pozycję oznaczoną jako „I”
2. Aby wyłączyć lampę należy przestawić włącznik na pozycję OFF (O)



4.3 Montaż akcesoriów modelujących światło

- >> Lampa wyposażona jest w mocowanie akcesoriów z bagnetem typu Bowsens.
- >> Należy stosować tylko modyfikatory tego typu, w przeciwnym razie ich montaż do lampy nie będzie możliwy.
- >> Rekomendujemy stosowanie modyfikatorów produkowanych przez GlareOne.

Softboxy i czasze

1. Przed przystąpieniem do montażu lub demontażu akcesoriów upewnij się, że lampa jest wyłączona.
2. Aby zamontować modyfikator należy dopasować trzy bolce umiejscowione na bagnecie modyfikatora z odpowiadającymi im wycięciami usytuowanymi na mocowaniu akcesoriów lampy.
3. Po wsunięciu bagnetu w wycięcia, należy przekręcić modyfikator zgodnie z

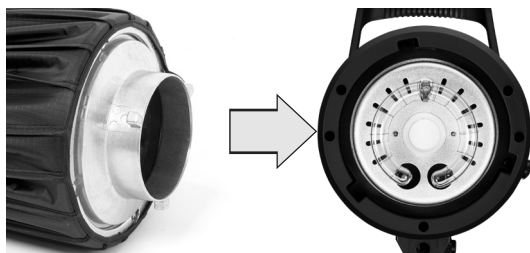

1. Przed przystąpieniem do montażu lub demontażu akcesoriów upewnij się, że lampa jest wyłączona.
2. Aby zamontować modyfikator należy dopasować trzy bolce umiejscowione na bagnecie modyfikatora z odpowiadającymi im wycięciami usytuowanymi na mocowaniu akcesoriów lampy.
3. Po wsunięciu bagnetu w wycięcia, należy przekręcić modyfikator zgodnie z ruchem wskazówek zegara aż do momentu usłyszenia charakterystycznego dźwięku zatrzaśnięcia się blokady bagnetu.
4. Podczas montażu akcesoriów należy zachować szczególną ostrożność i każdorazowo sprawdzić, czy blokada jest aktywna. W przeciwnym razie modyfikator może wypaść z mocowania w czasie sesji.
5. Aby odcepić zamontowany modyfikator należy w pierwszej kolejności zwolnić blokadę mocowania akcesoriów umiejscowioną na bocznej ścianie obudowy lampy odwołując jej dźwignię w stronę panelu sterującego.
6. Następnie należy przekręcić modyfikator w kierunku przeciwnym do ruchu wskazówek zegara i wyjąć jego bagnet z uchwytu.
7. Proces montażu i demontażu modyfikatorów zaleca się wykonywać przy zachowaniu szczególnej ostrożności. Należy zadbać o to, aby modyfikator został poprawnie osadzony, a blokada aktywowana.

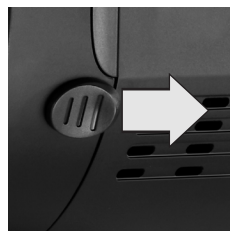

Parasole

Lampa wyposażona jest w zintegrowany z mocowaniem statywowym uchwyt do parasoli. Aby z niego skorzystać należy:

- 1) Otworzyć parasol, który chcemy zastosować z lampą.
- 2) Szytcę parasola wsunąć w otwór mocowania parasolek.
- 3) Dokręcić pokrętkę blokady parasola.
- 4) By wyjąć parasol z uchwytu należy odkręcić blokadę i wyjąć parasol z mocowania.



- >> Nie należy montować do lampy parasoli o średnicy większej niż 180 cm.
- >> Parasole mogą być stosowane razem z czaszami 7" które posiadają odpowiednie wycięcie na sztycę parasoli.

4.4 Regulacja mocy błysku

- >> Lampa daje możliwość regulacji mocy światła w zakresie od 4.0 do 9.0, gdzie 4.0 jest poziomem minimalnym, a 9.0 maksymalnym.
- >> Zmiana parametrów odbywa się poprzez obrót pokrętła sterującego umieszczonego na tylnym panelu lampy.
- >> Po uruchomieniu lampy wystarczy przekręcić pokrętło w prawo (zgodnie z ruchem wskazówek zegara) aby zwiększyć energię błysku (dodać światła).
- >> Obrócenie pokrętła w przeciwnym kierunku spowoduje obniżenie energii błysku.
- >> Zmiana parametrów mocy będzie wskazywana na ekranie LCD lampy.



Poniższa tabela zawiera zestawienie skali mocy zastosowanej w lampie GlareOne Vega 400. Ekran LCD lampy wskazuje energię błysku za pomocą skali liczbowej zawierającej się w przedziale od 4.0 do 9.0. Obracając pokrętłem sterującym można zmienić parametr mocy błysku w kroku co 0.1 stopnia, co pozwala bardzo dokładnie wyregulować jasność fotografowanej sceny.

Drugi wiersz tabeli zawiera skalą wyrażoną w ułamku zwykłym wskazującą jaka jest w danej chwili ustawiona moc błysku wyrażona jako ułamek pełnej mocy.

Trzeci wiersz zawiera dokładne określenie energii błysku wyrażone za pomocą watosekund (Ws) oraz džuli (J).

Ostatni wiersz ukazuje wartości przysłony jakie należałoby użyć, aby aparat zapisał poprawnie naświetlone zdjęcie przy założeniu, że czułość ISO pozostaje na stałym poziomie. Wartości przysłony podane w tabeli mają jedynie charakter orientacyjny. Dla lampy Vega 200 skala mocy będzie działać identycznie z tym, że maksymalny poziom energii błysku będzie wynosił 200 Ws a nie 400 Ws.

Skala mocy	4.0	5.0	6.0	7.0	8.0	9.0
Skala mocy w ułamku zwykłym	1/32	1/16	1/8	1/4	1/2	1/1
Energia błysku w Ws (J)	12,5	25	50	100	200	400
Przysłona	f/1.4	f/2.0	f/2.8	f/4.0	f/8.0	f/11

Aby poprawnie wyznaczyć przysłonę dla zadanej energii błysku należy użyć światłomierza do światła błyskowego. Należy pamiętać, że na jasność zdjęcia będzie wpływać wiele czynników - nie tylko moc błysku, przysłona oraz czułość ISO. Znaczenie ma również odległość od źródła światła, rodzaj modyfikatora światła a także sposób ustawienia lampy względem fotografowanego obiektu.

Skala mocy oraz energii błysku lampy Vega 200:

Skala mocy	4.0	5.0	6.0	7.0	8.0	9.0
Skala mocy w ułamku zwykłym	1/32	1/16	1/8	1/4	1/2	1/1
Energy (Ws/J)	6.3	12.5	25	50	100	200
Aperture	f/1	f/1.4	f/2.0	f/2.8	f/4.0	f/5.6

4.5. Światło pilotujące

- >> GlareOne Vega wyposażona jest w oświetlenie pilotujące oparte o technologię diod LED. Światło to może być na stałe włączone, stosowane z wykorzystaniem trybu proporcjonalnego lub też wyłączone.
- >> Aby zmienić tryb pracy światła pilotującego należy nacisnąć klawisz światła pilotującego.
- >> Tryb pracy oświetlenia pilotującego jest wskazywany na ekranie LCD:

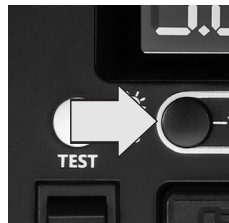

100% - działa na stałe z pełną mocą niezależnie od tego, jaka energia błysku jest nastawiona.



Proporcjonalne - intensywność światła pilotującego jest powiązana z mocą błysku jaka jest nastawiona. Jeżeli energia błysku wynosi 4.0 to znaczy że światło pilotujące będzie świeciło z minimalną możliwą mocą. Wybranie mocy 9.0 (najwyższa energia błysku) spowoduje, że światło pilotujące będzie świeciło z maksymalną jasnością.



Światło pilotujące jest wyłączone.

- >> Jeżeli światło pilotujące jest włączone, to lampa wygasza je na czas błysku i jego ładowania. Światło zapala się ponownie w momencie gdy lampa jest naładowana i gotowa do pracy. Jeżeli sygnał dźwiękowy jest włączony, to światło pilotujące pali się bez przerwy - niezależnie od statusu lampy.

4.6. Gotowość do pracy

- >> Lampa sygnalizuje swoją gotowość do wyzwolenia błysku za pośrednictwem sygnału dźwiękowego, który jest nadawany w momencie pełnego naładowania kondensatorów po wyzwolonym błysku (lub po włączeniu lampy).
- >> Aby wyciszyć powiadomienia dźwiękowe należy nacisnąć klawisz sygnału dźwiękowego i przytrzymać go do momentu, gdy ikona  zniknie z ekranu LCD.

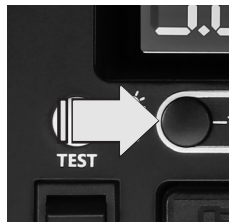

4.7 Wyzwalanie błysku

Błysk lampy można wyzwolić na cztery sposoby:

- 1) Metodą bezprzewodową za pomocą nadajnika GlareOne Flash RC. Konfiguracja tego sposobu jest opisana w rozdziale „Zdalne sterowanie”
- 2) Za pomocą klawisza błysku testowego.
- 3) Z wykorzystaniem fotoceli.
- 4) Poprzez gniazdo synchronizacyjne (przewodowo).

4.7.1 Błysk testowy

Aby wyzwolić błysk testowy należy nacisnąć klawisz TEST. Lampa błysnie z energią zadaną na panelu sterującym. Błysk testowy można też wyzwolić za pomocą zdalnego sterownika GlareOne Flash RC (dostępnego oddzielnie).



4.7.2 Fotocela

- >> Lampa wyposażona jest w fotocelę, która pozwala na bezprzewodowe wyzwalanie błysku gdy tylko czujnik zarejestruje błysk innej lampy np. wbudowanej lub podłączonej bezpośrednio do aparatu (reporterskiej).
- >> Fotocela umieszczona jest powyżej ekranu LCD i należy pamiętać o tym, aby jej nie zasłaniać.
- >> Fotocela ma swoje ograniczenia i jeżeli pomiędzy lampą wyzwalającą a wyzwalaną znajduje się jakaś przeszkoda, to może się okazać, że impuls światła inicjujący błysk nie zostanie odebrany. Sterowanie radiowe za pomocą nadajnika GlareOne Flash RC zapewnia większy zasięg oraz powtarzalność błysku i do wyzwalania zdalnego to rozwiązanie jest rekomendowane.
- >> Aby włączyć fotocelę należy wcisnąć i przytrzymać klawisze światła pilotującego/sygnału dźwiękowego oraz zdalnego sterowania aż do momentu, gdy na ekranie LCD pojawi się ikona fotoceli. Aby wyłączyć fotocelę należy ponownie wykonać tą samą czynność.

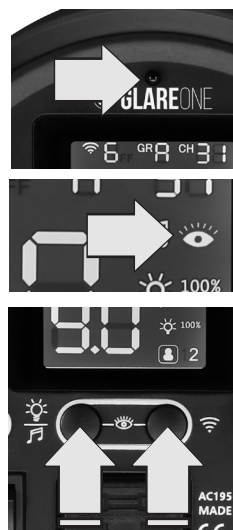

4.7.3 Gniazdo synchronizacyjne

Istnieje też możliwość wyzwolenia błysku za pomocą przewodu synchronizacyjnego (nie jest dostarczany z lampą). Lampa wyposażona jest w gniazdo typu Jack 3.5mm, które można wykorzystać do podłączenia przewodu z odpowiednią wtyczką. Należy pamiętać, że nie każdy aparat jest wyposażony w odpowiednie złącze, które służy do wyzwalania lamp studyjnych (więcej informacji na ten temat można znaleźć w instrukcji obsługi aparatu).



Gniazdo synchronizacyjne może także służyć do podpięcia odbiornika systemu zdalnego wyzwalania lamp produkowanego przez inną firmę niż GlareOne. Takie rozwiązanie pozwala jednak jedynie na wyzwalanie błysku, ale nie gwarantuje bezprzewodowego sterowania lampami, co w studio fotograficznym (i nie tylko) jest niezwykle przydatne.

4.7.4 Czas synchronizacji błysku

Lampa GlareOne Vega - niezależnie od sposobu wyzwalania - może być synchronizowana z migawką aparatu tylko do progu x-sync. W przypadku większości aparatów jest to czas wynoszący 1/250s lub 1/160s. Przekroczenie tego progu powodować będzie, że część zdjęcia będzie niedoświetlona. Nie jest to wada lampy i wynika z fizycznych właściwości aparatów wyposażonych w migawkę szczelinową (czyli lustrzanek i zdecydowanej większości aparatów bezlusterkowych).

Informacje na temat czasu x-sync danego modelu aparatu powinny znajdować się w jego instrukcji obsługi.

5. Zdalne sterowanie

Lampa ma możliwość zdalnego sterowania, które realizowane jest za pomocą dostępnego oddzielnie nadajnika GlareOne Flash RC. Komunikacja z tym nadajnikiem odbywa się poprzez wbudowany w lampę odbiornik, dzięki czemu nie są wymagane żadne dodatkowe urządzenia, adaptory czy przewody połączeniowe.

Aby włączyć zdalne sterowanie należy:

- 

1. Aby włączyć zdalne sterowanie należy nacisnąć przycisk radiowego sterowania. W efekcie w lewym górnym narożniku LCD zacznie migać ikona zdalnego sterowania.
- 

2. Aby zmienić tryb pracy zdalnego sterowania należy przekręcić pokrętkę sterującą. Można wybrać jedną z kilku opcji, ale aby skomunikować nadajnik GlareOne Flash RC z lampą wymagane jest wybranie ustawienia oznaczonego za pomocą ikony:  
- 

3. Wybór należy potwierdzić naciskając pokrętkę ponownie wcisnąc pokrętkę sterującą aby potwierdzić wybór.

5.1 Kanał komunikacji radiowej

- >> Lampę można przydzielić do jednego z 32 kanałów komunikacji radiowej.
- >> Kanał radiowy służy do poprawnego skomunikowania ze sobą urządzeń pracujących w tym samym zdalnym systemie sterowania.
- >> Niezależnie od tego ile lamp wchodzi do zestawu, wszystkie muszą być dopasowane za pomocą ustawienia kanału komunikacji do nadajnika.
- >> Jeżeli lampa nie będzie miała przydzielonego tego samego kanału komunikacji radiowej co pilot, to nie zostaną do niej wysłane polecenia sterujące.

Aby przydzielić lampie kanał komunikacji należy:

1.



Nacisnąć pokrętkę sterującą co spowoduje, że wskaźnik kanału komunikacji zacznie migotać.

2.



Przekręć pokrętkę aby wybrać kanał komunikacji. Do wyboru jest zakres 00~31. Pamiętaj aby był to ten sam kanał, w którym pracuje nadajnik GlareOne Flash RC.

Wybór należy potwierdzić ponownie naciskając pokrętkę sterującą. Można też odczekać minimum 2s a lampa samoczynnie zapamięta wybrany kanał.





Przykład: dysponując 2 lampami GlareOne Vega oraz nadajnikiem GlareOne Flash RC można skonfigurować zestaw oświetlenia w taki sposób, aby lampy jednocześnie zmieniały swoją moc gdy na nadajniku zostanie wciśnięty klawisz + lub -, bez konieczności zmiany parametrów za pomocą pokrętki sterującego na obudowie lampy.

5.2 Przypisanie lampy do grupy

- >> Lampa może być przydzielona do jednej z 16 grup komunikacji.
- >> Grupy pozwalają dzielić lampy przypisane do kanału komunikacji na mniejsze jednostki.
- >> Do jednej grupy można przypisać jedną lub więcej lamp.
- >> Zmiana mocy przez wciśnięcie klawiszy + i - na nadajniku odbywa się tylko dla jednej wybranej w danym momencie grupy. Pozostałe lampy w danym kanale komunikacji nie zmieniają swoich parametrów pracy.
- >> Jeżeli do grupy przypisana jest więcej niż jedna lampa to będą one traktowane przez system jako jedno źródło światła.

Aby przypisać lampę do grupy należy:

-  Nacisnąć pokrętkę sterującą co spowoduje, że wskaźnik grupy zacznie migotać.
-  Przekręć pokrętkę aby wybrać grupę. Do wyboru jest jedna z następujących grup:
A, B, C, D, E, F, G, H, I, J, L, O, P, Q, S, U
Wybór należy potwierdzić ponownie naciskając pokrętkę sterującą. Można też odczekać minimum 2s a lampa samoczynnie zapamięta wybraną grupę.



A



B



C



Przykład: dysponując 3 lampami Vega oraz nadajnikiem GlareOne Flash RC można skonfigurować zestaw oświetlenia w taki sposób, aby lampy zmieniły swoje parametry tylko wtedy gdy na nadajniku wskazana zostanie jedna z trzech grup A, B lub C.

5.3 Funkcja maskowania

Funkcja ta pozwala na usprawnienie pracy w studiu. Polega na wykorzystaniu dwóch grup lamp wyzwalanych zdalnie do oddzielnego oświetlenia fotografowanego obiektu oraz tła. Wykorzystanie funkcji maskowania powoduje, że zapisane są dwa zdjęcia, gdzie pierwsze jest wykonane z grupą pierwszą (A), natomiast druga fotografia jest wykonana tylko z udziałem grupy drugiej (B). Efektem tego jest zestaw dwóch zdjęć, które za pomocą programu Adobe Photoshop można łatwo wykorzystać do przygotowania maski (zdjęcie z oświetlonym tłem) i sprawnego wycięcia (wyszarpania) fotografowanego obiektu z tła.



- >> Naciśnij i przytrzymaj pokrętkę sterującą aż do momentu, gdy ikona funkcji maskowania zacznie migać w prawym, dolnym narożniku ekranu LCD lampy. Wciśnij (krótko) pokrętkę sterującą i przekręć ją aby wybrać opcję:
 - 1 - lampa wyzwalana w pierwszej kolejności (oświetlenie obiektu),
 - 2 - lampa wyzwalana w drugiej kolejności (oświetlenie tła).

6. Wymiana palnika błyskowego

Palnik błyskowy można wymienić we własnym zakresie bez konieczności odsyłania lampy do Serwisu. Należy jednak pamiętać o bezwzględnym przestrzeganiu poniższych zasad:

- >> Można używać jedynie palników dostarczanych przez GlareOne. Stosownie zamienników może doprowadzić do uszkodzenia lampy i/lub porażenia użytkownika prądem elektrycznym.
- >> Wymiany palnika należy dokonywać stosując rękawice aby uniknąć pozostawienia zabrudzeń na jego powierzchni. Przed przystąpieniem do procedury wymiany palnika lampę należy odłączyć od zasilania i odczekać minimum 1h zanim przystąpi się do jej przeprowadzania.
- >> Odwiń ozwojenie zlokalizowane w górnej części palnika.
- >> Następnie wysuń palnik z gniazda i wymień go na nowy osadzając go przy zachowaniu szczególnej ostrożności.
- >> Pamiętaj aby ponownie nawinąć ozwojenie. Lampa jest ponownie gotowa do pracy.

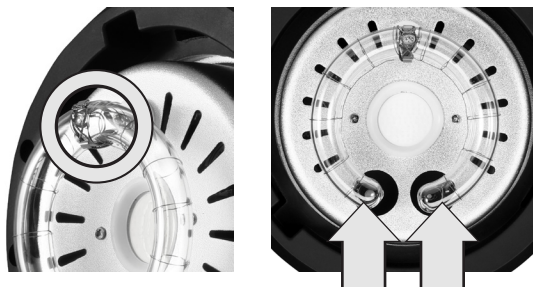



7. Gwarancja

GLAREONE
VEGA 200/400

1. Produkty GlareOne objęte są 36 miesięczną gwarancją producenta.
2. Okres gwarancyjny rozpoczyna się w momencie zakupu produktu przez jego pierwszego nabywcę co potwierdza się za pomocą dowodu zakupu (paragonu lub faktury).
3. Gwarancja obejmuje uszkodzenia wynikające z wad konstrukcyjnych produktu lub powstałych z powodu błędów w procesie produkcyjnym.
4. Gwarancja nie obejmuje uszkodzeń mechanicznych oraz powstałych z powodu użytkowania niezgodnego z jego przeznaczeniem lub zapisami instrukcji obsługi.
5. Gwarancja nie obejmuje części podlegających naturalnemu zużyciu takich jak palniki błyskowe, żarówki halogenowe, itp. o ile ich zużycie nie wynikało z wad fabrycznych.
6. Gwarancja nie obejmuje produktów, które zostały poddane nieautoryzowanym zmianom i modyfikacjom.
7. Gwarancja nie obejmuje produktów, których uszkodzenie wynika z działania siły wyższej np. z powodu przepięcia sieci elektrycznej, uderzenia pioruna, powodzi, pożaru, itp.
8. Gwarancja nie wyłącza, nie ogranicza ani nie zawiesza uprawnień kupującego wynikających z przepisów o rękojmi za wady rzeczy sprzedanej.

8. Specyfikacja techniczna

Model		Vega 200	Vega 400
Typ produktu		Studyjna lampa błyskowa	
BŁYSK	Moc maksymalna (Ws/J)	200	400
	Liczba przewodnia	46	66
	Tryby błysku	M	
	Skala mocy błysku	4.0 ~ 9.0 (1/32 ~ 1/1, 6 stopni przysłony)	
	Zakres regulacji mocy błysku Ws(J)	6,3 ~200	12,5 ~400
	Stopnie skali mocy	1 lub 0.1	
	Czas trwania błysku (s)	t0.5 = 1/800 ~1/2200 t0.1 = 1/240-1/760	
	Temperatura barwowa (K)	5500±200	
	Maksymalny czas ładowania (s)	0.9	
ŚWIATŁO PIŁO- TUJĄCE	Typ	LED	
	Maksymalna moc (W)	15	
	Ekwiwalent halogenu (W)	150	
	Tryby pracy	Proporcjonalne/100%/Wyłączone	
	Temperatura barwowa	4800±200K	
STEROWANIE BEZ- PRZEWODOWE	Odbiornik	Wbudowany	
	Częstotliwość radiowa (GHz)	2.4	
	Kompatybilne sterowniki	GlareOne Flash RC	
	Kanały	32	
	Grupy	16	
	Zasięg (m)	100	
INNE PARAMETRY	Mocowanie modyfikatorów	Bowens	
	Uchwyt do parasoli	Wbudowany	
	Fotocela	Wbudowana	
	Gniazdo synchronizacyjne	Wbudowane (3.5mm Jack)	
	Wskaźnik gotowości	Dźwiękowy, optyczny	
	Chłodzenie	Aktywne (wbudowany wentylator)	
	Temperatura pracy (°C)	0 ~ 40	
	Mocowanie statywowe	5/8"	
	Bezpiecznik (A)	15	
	Zasilanie (V/Hz)	AC 220-250/50-60	
	Wymiary (mm)	265 x 132 x 215	
	Waga (kg)	1,15	1,35

1. Preface

Thank you for choosing GlareOne product!

We are honored that you decided to choose our product. We hope that it meets all your requirements.

We strongly encourage you to carefully read the entire manual, because it contains information that will not only allow you to work safely, but will give you the necessary knowledge to use all its features.

Please pay attention to all safety rules mentioned in this manual all follow them closely.

Due to continuous improvement process on increasing the quality of our products, we reserve the right to make changes in their design. All upgrades and tweaks that we've decide to make may not be included in these instruction manual due to the production cycle. Therefore please contact us If you encounter any doubts or hassles related to the operation of the product.

You can send us email or call. We'll be happy to help You!

✉ info@glareone.pl

☎ +48 601 901 790



This device should be disposed of in accordance with applicable waste regulations. Do not throw it in the household bin!
Deliver the device to a specialized recycling center for used electrical and electronic equipment.

GlareOne Vega features:

- Super compact and lightweight body design for easy storage and transportation
- Source of high quality daylight balanced light (5500±200K) throughout entire power range
- Flexible output adjustemat within the range of 6 f-stops (1/1~1/32)
- Fast recycle times of approx. 0.9s on full power
- Features 15W LED modeling light (equivalent of approx. 150W halogen bulb)
- Fitted with Bowens mount for wide variety of light shaping accessories
- Can be wirelessly controlled via additional GlareOne Flash RC remote
- Up to 32 radio channels and 16 groups available in wireless control
- May be triggered via optical slave or standard 3.5mm sync cord
- Equipped with active cooling system and automatic overheating protection
- Built-in tilt head with integrated umbrella holder
- Comfortable grip handle for easy tilt adjustment and carry around

What's in the box:

- 1x GlareOne Vega
- 1x Power cable
- 1x Protection cap (transport cover)
- 1x Instruction manual

2. Terms of use and safety rules

- (1) Read the entire manual and follow its recommendations.
- (2) This is a high voltage device. For this reason, it must be protected against fog, snow, rain or any liquids. Device housing is not waterproof!
- (3) It is forbidden to insert any objects into the ventilation holes in the housing.
- (4) If the housing has been damaged stop using it immediately and contact the manufacturer for assistance
- (5) Device can powered only from sockets equipped with an earthing pin. Extension cords can only be used if their sockets also have a grounding pin as well.
- (6) If you start to hear disturbing sounds or smells when device is on and running, immediately stop using it and contact the manufacturer for assistance.
- (7) Do not disassemble and modify the device. Any changes in its construction or design will void the warranty and may also cause damage or fire.
- (8) Do not touch the flashtube and LED during device operation as it may cause burns. After disconnecting the power supply, flashtube and modeling light LED will remain hot for some period of time but will eventually cool down (this time varies depending on the external conditions). For this reason any operations involving transport or storage of the device should be taken only after it has completely cooled down.
- (9) Device cannot be switched on when the transport cover is in use.
- (10) Device can be used only in well ventilated closed spaces.
- (11) Device cannot be used when there is a chance of contact with flammable liquids and gases.
- (12) Protect the device from contact with dust or dirt, as this may cause a fire or damage.
- (13) The Device is designed to work in a specific range of temperature from 0 ° C to + 40 ° C. Therefore, it should be protected from high temperature to avoid overheating,
- (14) Avoid the phenomenon of water vapor condensation (occurs during rapid changes in ambient temperature) during transport and use, as this may damage the device.
- (15) Do not use the device when power cord is damaged. If the cord casing or it's other components is damaged replace it with a new one.
- (16) The device can be used by minors only under adult supervision. Do not leave the device in the presence of children without adult supervision.
- (17) Do not stare into the device light source during its operation. This can damage your eyes!
- (18) Do not mount diffusers or filters in close proximity or directly onto the flashtube and LED. It is recommended to use light modifying accessories supplied by GlareOne.
- (19) The device should be stored in a dry and well ventilated rooms with the protection cover in place and power cord and batteries disconnected.
- (20) This manual should be stored together with the device in such a way that each person using it has easy access to the document.

The manufacturer is not liable for any damages resulting from use misaligned with general guidelines of the use of electronic and electrical equipment and rules included in this instruction manual.

3. Parts designation

GLAREONE VEGA 200/400

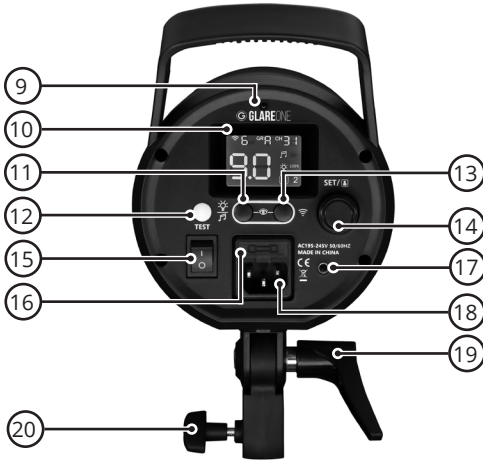

1. Grip
2. Accessory mount
3. Flash tube
4. Modeling light
5. Accessory mount lock
6. Umbrella mount
7. Umbrella mount locking screw
8. Stand mount
9. Slave cell
10. LCD screen
11. Modeling light/sound signal button
12. Test flash button
13. Wireless control button
14. Control dial
15. Power Switch
16. Fuse socket
17. Sync socket
18. Power cord socket
19. Tilt adjustment knob
20. Stand mount locking knob

LCD screen

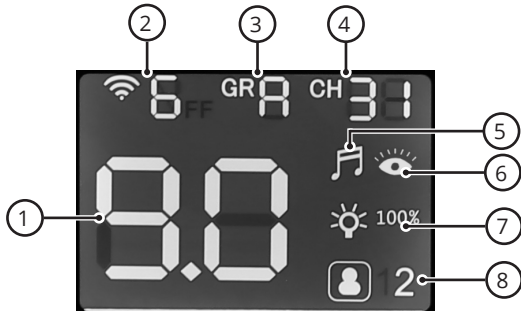

1. Flash output level
2. Wireless control mode
3. Group
4. Channel
5. Sound signal indicator
6. Slave cell indicator
7. Modeling light mode
8. Mask function status

4. Basic operation

4.1 Setting up

1. After removing from the package, place the device on a stand and tighten the stand mount locking knob.
2. The light is equipped with a standard 5/8 inch stand mount.
3. Protection cover must be removed before proceeding.
4. Then connect the power cord to the socket on the light. For safety reasons, first connect the power cord to the socket on the device, then the other end to a power outlet.
5. power outlet.
6. The light should only be connected to sockets equipped with an earthing pin.

4.2 Switch ON/OFF

1. To turn on the light, set the switch to the position marked „I”.
2. To turn off the light, turn the switch to the „O” position.



4.3 Accessory installation

1. The light is equipped with a Bowens mount. Only use modifiers of this type, otherwise they cannot be attached to the device.
2. GlarOne light modifiers are highly recommend.

4.3.1 Attaching softbox or reflector

1. Make sure the light is turned off before installing or removing accessories.
2. To mount the modifier, match the three pins located on the modifier bayonet with the corresponding notches located on the light accessory mount.
3. After inserting the bayonet into the notches, turn the modifier clockwise until you hear the “click” sound indicating latching it into the light accessory mount.
4. When installing accessories check whether the lock is active each time, otherwise, the modifier may fall out of the mount during the shoot.

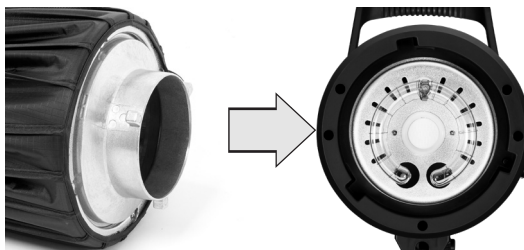

5. To detach light modifier, first release the accessory mount lock located on the side of the light housing by pulling its lever towards the control panel (back of the light).
6. Then turn the modifier counterclockwise and remove its bayonet from the mount.
7. It's highly recommended to attach and detach light modifier with extreme caution and always double-check if the accessory mount lock is engaged properly.
8. Avoid touching the light source (LED chip) with the modifier bayonet, as it may damage it.
9. The light is designed to work with modifiers such as reflectors, softboxes, umbrellas, snoots, etc.
10. Do not mount softboxes with a diameter larger than 150cm.

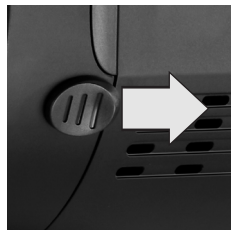

4.3.2 Attaching the umbrella

The light is equipped with an umbrella holder integrated with a stand mount. To use it you should:

- 1) Open the umbrella that you want to use with the light.
- 2) Push the umbrella pin into the umbrella mounting hole.
- 3) Tighten the umbrella mount locking screw.
- 4) To remove the umbrella from the holder, simply pull its pin in the opposite direction.



- >> Umbrellas larger than 180cm in diameter should not be attached to the light.
- >> Umbrellas can be used together with the 7" reflector (not supplied in a set with the light) equipped with appropriate cutout for the umbrella pin.

4.4 Flash output adjustment

- >> The light allows you to adjust the flash power within the range from 4.0 (minimum) to 9.0 (maximum).
- >> Turn the control knob on the rear panel of the light to adjust flash power output level.
- >> After starting up the light, simply turn the knob clockwise to increase the power (more light).
- >> Turning the knob in the opposite direction will lower the flash output (less light).
- >> Change of power output level will be indicated on the LCD screen.



The table below shows the power scale used in the GlareOne Vega 400 light. The flash's LCD screen indicates the flash energy output using a numerical scale ranging from 4.0 to 9.0 (table first row). By turning the control knob you can change the flash output parameter in 0.1 degree steps, which allows you to very precisely adjust the brightness of the photographed scene.

The second row of the table contains a scale expressed in a fraction indicating what is currently the set flash power noted as a fraction of the full power of the flash. The third line contains the exact indication of the flash energy expressed in watt-seconds (Ws) and joules (J).

The last row shows the aperture values that would have to be used to make a correctly exposed image, assuming that the ISO sensitivity remains unchanged. The aperture values implicit in the table should be considered indicative. In order to correctly determine the aperture for the given flash energy, you should use a dedicated, standalone flashmeter. Keep in mind that many factors will affect the brightness of a photo - not just flash output, aperture value, and ISO sensitivity of your camera. The distance from the light source, the type of the light modifier and the way the strobe is positioned relative to the subject is also important.

Flash output set on the light	4.0	5.0	6.0	7.0	8.0	9.0
Fraction of max power	1/32	1/16	1/8	1/4	1/2	1/1
Energy (Ws/J)	12,5	25	50	100	200	400
Aperture	f/1.4	f/2.0	f/2.8	f/4.0	f/5.6	f/8.0

Power output scale and power output of GlareOne Vega 200 studio strobe:

Flash output set on the light	4.0	5.0	6.0	7.0	8.0	9.0
Fraction of max power	1/32	1/16	1/8	1/4	1/2	1/1
Energy (Ws/J)	6.3	12.5	25	50	100	200
Aperture	f/1	f/1.4	f/2.0	f/2.8	f/4.0	f/5.6

4.5 Modeling light

- >> GlareOne Vega is equipped with 15W LED modeling light which is an equivalent of 150W halogen bulb.
- >> It can be used in three modes:
 - proportional to the flash power output
 - always on (100%)
 - off
- >> To change modeling light mode push the modeling light button - mode will be indicated on the screen:

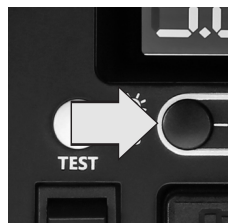



100% - it's always set on 100% of its maximum power regardless the flash output level.



Proportional - the intensity is related to the flash power output. If the flash energy is 4.0, it means that the modeling light will be lit with the minimum possible power. Selecting 9.0 (highest flash energy) will make the modeling light set to maximum brightness.



Modeling light is off.

>> If the modeling light mode is set to on, when flash is triggered it will be turned off. It will stay off during the charging process and will come up again as an indication that the flash is ready to work and recharged. If the sound signal is on, the modeling light will stay always on regardless of the flash status.

4.6 Ready signal

- >> Flash will indicate it's ready status by sound signal. It will occur when the charging process will be finished and the light is ready to flash again.
- >> To turn off the sound signal press and hold the sound signal button until the sound icon  disappears from the LCD screen.

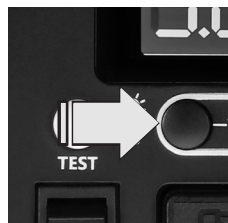

4.7 Triggering the flash

Flash can be triggered in four ways:

- 1) Wirelessly by using GlareOne Flash RC radio trigger (sold separately) - refer to „Wireless control“ section of this manual for more information.
- 2) By pressing test button.
- 3) By using slavecell.
- 4) Via the sync socket (additional sync cable must be used).

4.7.1 Test flash

You can trigger test flash by pressing TEST button. Light will flash with the set power output level.

Test flash can also be triggered wirelessly by pressing button of GlareOne Flash RC radio trigger (sold separately).



4.7.2 Slavecell

- >> Vega is equipped with a slavecell that allows you to trigger a test flash wirelessly. When slavecell is activated the flash will be emitted as soon as another flash, e.g. built-in or connected directly to the camera (speedlite) will be triggered.
- >> The slavecell is located above the LCD screen and you should remember not to cover it.
- >> The slavecell has its limitations and it's not as convenient as radio triggering. When there is an obstacle between the slavecell sensor and the flashtube of the other flash, it may turn out that the Vega will not be triggered (because it won't see the flash of the other light). Radio control using the GlareOne Flash RC transmitter provides a greater range and stability.
- >> To turn on the photocell, press and hold the modeling light/sound signal and remote control buttons until the slavecell icon appears on the LCD screen. To turn off the slavecell, repeat the same operation again.

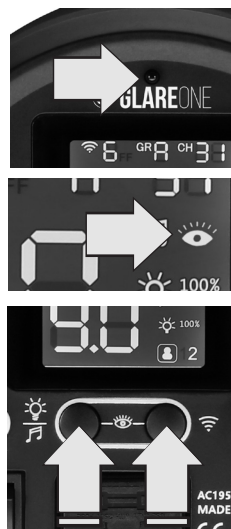

4.7.3 Sync port

It is also possible to trigger the flash using the sync cord (not supplied).

Vega is equipped with a 3.5mm Jack sync socket, which can be used to connect a sync cable with a suitable plug. Please note that not every camera is equipped with a proper connector for triggering studio lights (for more information, see the camera's instruction manual).



The sync socket can also be used to connect the receiver of the remote triggering system manufactured by a company other than GlareOne. This solution, however, only allows you to trigger the flash, but does not provide wireless control of the flash power output, which is extremely useful in a studio and on location as well.

4.7.4 Flash sync speed

GlareOne Vega - regardless of the trigger method - can be synchronized with the camera shutter only up to the x-sync speed. In the case of most cameras, the time is 1/250s or 1/160s. If this shutter time is exceeded, part of the photo will be underexposed (frame may be partially or completely black). This is not a defect of the flash and it results from the physical properties of cameras equipped with a focal plane shutter (i.e. SLRs and the vast majority of mirrorless cameras). For more information on x-sync time of your camera, please refer to its instruction manual.



5. Wireless control

GLAREONE VEGA 200/400

Vega is equipped with remote control feature. You can wirelessly change flash power output just by pushing the buttons on the GlareOne Flash RC radio remote. Communication between the light and the trigger is possible because of the builtin receiver. Thanks to this technology you don't need to use (and buy) any additional receivers, adapters and cables.

To enable remote control:

- 

1. Push the wireless control button once. Wireless control indicator will flicker.
- 



2. To change the wireless control mode turn control dial. There are many modes available but only option nr 6 will allow connection with Flash RC radio trigger.
- 

3. Confirm the selection by pressing the control knob. Wireless control will be enabled.

5.1 Assigning radio channels

- >> The light can be assigned to one of 32 radio channels.
- >> Each radio channel is used to correctly connect devices in the same remote system.
- >> Regardless of how many light are used, each one of them must be sign into the same radio channel as the trigger which will be used to control them.
- >> If the light does not have the same radio channel as the remote, no control commands will be sent to it and wireless control won't work.

To assign the flash to the specific channel:

1.  Push the control knob (repeat if necessary). Channel indicator will flicker on the LCD screen.
2.  Turn the control knob to select the communication channel. The range is 00 ~ 31. Remember to set the light into the same channel as the GlareOne Flash RC transmitter assigned into. Confirm the selection by pressing the control knob again. You can also wait 2s and the flash will automatically remember the selected channel.



Example: When 2 lights are used in the same studio set-up (same radio channel) You can control power output just by pressing + or - keys on the GlareOne Flash RC trigger.

5.2 Adding lights to groups

- >> Each light can be assigned to one of 16 communication groups.
- >> Groups allow you to divide the lights assigned to a specific channel into smaller units.
- >> One or more lights can be assigned to each group.
- >> Pressing + and - keys on the remote will affect only one selected group at a time. Other lights in a given channel will not change their operating parameters.
- >> If more than one light is assigned to a group, they will be recognized by the wireless system as one light source.

To assign the flash to a group:

1. Push the control knob (repeat if necessary). Group indicator will flicker on the LCD screen.



2. Turn the control knob to select one of the 16 group options:
A, B, C, D, E, F, G, H, I, J, L, O, P, Q, S, U



Confirm the selection by pressing the control knob again. You can also wait 2s and the flash will automatically remember the selected group.



Example: When 3 lights and a Flash RC trigger is used, You can configure your studio set-up to adjust each light power output separately just by splitting them into three groups (A, B or C) in the same radio channel.

5.3 Mask function

This function allows you to improve your workflow in the studio. It is based on the use of two groups of remotely triggered lights to separately illuminate the subject and the background. When the masking function is activated two consecutive photos will differ in terms of illumination. First one is taken with the first group (A), while the second one is taken only with the second group (B). The result is a set of photos that can be easily used in Adobe Photoshop to prepare a mask (photo with a lit background) and efficiently cut out the subject from the background.



- >> Press and hold the control dial until the mask function icon begins to blink in the lower right corner of the LCD screen.
Press (once) the control knob and turn it to select an option:
 - 1 - first group of flash (subject)
 - 2 - second group (background)

6. Replacing the flashtube

The flashtube can be replaced without the need to send the light to the Service Center. However, remember to strictly follow the following rules:

- >> Only flashtubes supplied by GlareOne may be used. Using replacements may damage the light and/or cause an electric shock.
- >> The flashtube should be replaced only when gloves are used to avoid stains and dirt on its surface.
- >> Before replacing the flashtube, disconnect the light from the power supply and wait at least 1 hour before proceeding with the procedure.
- >> Unwind the wire located at the top part of the flashtube.
- >> Then, remove the flashtube from its socket and replace it with a new one, seating it with caution.
- >> Remember to reattach the wire. The flash is ready for operation again.

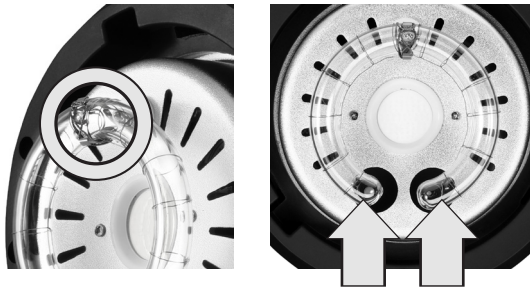

If you are not comfortable with dealing with the replacing procedure please contact GlareOne support for assistance.



7. Warranty

1. Every GlareOne products is covered by a 36 month manufacturer's warranty.
2. The warranty period begins when the product is purchased by its first purchaser, which is confirmed by receipt or invoice.
3. The warranty covers damages resulting from product structural defects or caused by errors in the production process.
4. The warranty does not cover mechanical damage or caused by use other than its intended purpose or the operating instructions.
5. The warranty does not cover parts subject to natural wear such as shock absorbers, bearings, halogen bulbs, etc., provided that their wear did not result from factory defects.
6. The warranty does not cover products that have been subjected to unauthorized changes and modifications.
7. The warranty does not cover products whose damage results from force majeure, e.g. due to power surges, lightning, flooding, fire, etc.

8. Technical specifications

Model		Vega 200	Vega 400
Type		Compact studio flash	
FLASH	Max flash output (Ws/J)	200	400
	Guide Number	46	66
	Flash modes	M	
	Flash output scale	1/32 ~ 1/1 (6-f stops)	
	Flash output range in Ws(J)	6.3~200	12.5~400
	Flash increments	1 or 0.1 f-stop	
	Flash duration (s)	t0.5 = 1/800 ~1/2200 t0.1 = 1/240-1/760	
	Color temperature (K)	5500±200	
	Max recycle time (s)	0.9	
MODELING LIGHT	Type	LED	
	Max power (W)	15	
	Halogen light equiv. (W)	150	
	Modes	Proportional, 100%, OFF	
	Color temperature (K)	4800±200K	
WIRELESS CONTROL	Receiver	Built-in	
	Frequency (GHz)	2.4	
	Compatible triggers	GlareOne Flash RC	
	Channels	32	
	Groups	16	
	Range (m)	100	
OTHER PARAMETERS	Mounting system	Bowens	
	Umbrella holder	Built-in	
	Photocell (IR-slave)	Built-in	
	Sync socket	Built-in (3.5mm Jack)	
	Ready indicator	Audible, optical	
	Cooling	Active (built-in fan)	
	Operating temperature (°C)	0 ~ 40	
	Stand mount	5/8"	
	Fuse (A)	15	
	Power supply (V/Hz)	AC 220-250/50-60	
	Measurements (mm)	265 x 132 x 215	
	Weight (kg)	1,15	1,35



1. Vorwort

Vielen Dank, dass Sie sich für ein GlareOne Produkt entschieden haben!

Wir freuen uns sehr, dass Sie sich für unser Produkt entschieden haben. Wir hoffen, dass es alle Ihre Anforderungen erfüllt.

Wir empfehlen Ihnen dringend, das gesamte Handbuch sorgfältig zu lesen, denn es enthält Informationen, die Ihnen nicht nur ein sicheres Arbeiten ermöglichen, sondern Ihnen auch das nötige Wissen zur Nutzung aller Funktionen vermitteln.

Bitte beachten Sie alle in diesem Handbuch erwähnten Sicherheitsregeln und befolgen Sie sie genau.

Aufgrund des kontinuierlichen Verbesserungsprozesses zur Steigerung der Qualität unserer Produkte, behalten wir uns das Recht vor, Änderungen am Design vorzunehmen. Alle Verbesserungen und Optimierungen, zu denen wir uns entschlossen haben, sind aufgrund des Produktionszyklus möglicherweise nicht in dieser Bedienungsanleitung enthalten. Daher kontaktieren Sie uns bitte, wenn Sie irgendwelche Zweifel oder Probleme im Zusammenhang mit dem Betrieb des Produkts haben.

Sie können uns eine E-Mail schicken oder uns anrufen. Wir werden Ihnen gerne helfen!

✉ info@glareone.pl

☎ +48 601 901 790



Dieses Gerät muss in Übereinstimmung mit den geltenden Abfallvorschriften entsorgt werden. Werfen Sie es nicht in den Hausmüll!

Geben Sie das Gerät bei einem spezialisierten Recyclingzentrum für elektrische und elektronische Altgeräte ab.

GlareOne Vega Merkmale:

- Super kompaktes und leichtes Gehäuse für einfache Lagerung und Transport
- Quelle für hochwertiges, tageslichttaugliches Licht (5500±200K) über den gesamten Leistungsbereich
- Flexible Leistungseinstellung im Bereich von 6 Blendenstufen (1/1~1/32)
- Schnelle Zykluszeiten von ca. 0,9s bei voller Leistung
- Mit 15 W LED-Einstelllicht (entspricht ca. 150 W Halogenlampe)
- Ausgestattet mit Bowens-Halterung für eine Vielzahl von Zubehör zur Lichtgestaltung
- Kann drahtlos über eine zusätzliche GlareOne Flash RC Fernbedienung gesteuert werden
- Bis zu 32 Funkkanäle und 16 Gruppen für die drahtlose Steuerung verfügbar
- Kann über einen optischen Slave oder ein 3,5-mm-Standardsynchronisationskabel ausgelöst werden
- Ausgestattet mit aktivem Kühlsystem und automatischem Überhitzungsschutz
- Eingebauter Neigekopf mit integrierter Schirmhalterung
- Komfortabler Griff für einfache Neigungsverstellung und einfaches Herumtragen
-

Was ist in der Schachtel?

- 1x GlareOne Vega
- 1x Netzkabel
- 1x Schutzkappe (Transportabdeckung)
- 1x Gebrauchsanweisung

2. Nutzungsbedingungen und Sicherheitsvorschriften

- (1) Lesen Sie das gesamte Handbuch und befolgen Sie dessen Empfehlungen.
- (2) Es handelt sich um ein Hochspannungsgerät. Aus diesem Grund muss es vor Nebel, Schnee, Regen oder jeglichen Flüssigkeiten geschützt werden. Das Gerätegehäuse ist nicht wasserdicht!
- (3) Es ist verboten, Gegenstände in die Lüftungsöffnungen des Gehäuses einzuführen.
- (4) Sollte das Gehäuse beschädigt sein, stellen Sie den Betrieb sofort ein und wenden Sie sich an den Hersteller, um Hilfe zu erhalten.
- (5) Das Gerät darf nur an Steckdosen mit einem Erdungsstift betrieben werden. Verlängerungskabel können nur verwendet werden, wenn ihre Steckdosen ebenfalls einen Erdungsstift haben.
- (6) Wenn Sie bei eingeschaltetem Gerät störende Geräusche oder Gerüche wahrnehmen, schalten Sie das Gerät sofort aus und wenden Sie sich an den Hersteller, um Hilfe zu erhalten.
- (7) Nehmen Sie das Gerät nicht auseinander und verändern Sie es nicht. Jegliche Änderungen an der Konstruktion oder dem Design führen zum Erlöschen der Garantie und können außerdem Schäden oder Brände verursachen.
- (8) Berühren Sie während des Betriebs des Geräts nicht die Blitzröhre und die LED, da dies zu Verbrennungen führen kann. Nach dem Trennen der Stromversorgung bleiben die Blitzröhre und die LED des Einstelllichts für eine gewisse Zeit heiß, kühlen aber schließlich ab (diese Zeit variiert je nach den äußeren Bedingungen). Aus diesem Grund sollten alle Vorgänge, die den Transport oder die Lagerung des Geräts betreffen, erst dann vorgenommen werden, wenn es vollständig abgekühlt ist.
- (9) Das Gerät kann nicht eingeschaltet werden, wenn die Transportabdeckung in Gebrauch ist.
- (10) Das Gerät darf nur in gut belüfteten, geschlossenen Räumen verwendet werden.
- (11) Das Gerät darf nicht verwendet werden, wenn die Gefahr des Kontakts mit brennbaren Flüssigkeiten und Gasen besteht.
- (12) Schützen Sie das Gerät vor dem Kontakt mit Staub oder Schmutz, da dies einen Brand oder eine Beschädigung verursachen kann.
- (13) Das Gerät ist für einen bestimmten Temperaturbereich von 0 °C bis + 40 °C ausgelegt. Daher sollte es vor hohen Temperaturen geschützt werden, um eine Überhitzung zu vermeiden,
- (14) Vermeiden Sie das Phänomen der Wasserdampfkondensation (tritt bei schnellen Änderungen der Umgebungstemperatur auf) während des Transports und der Verwendung, da dies das Gerät beschädigen kann.
- (15) Verwenden Sie das Gerät nicht, wenn das Netzkabel beschädigt ist. Wenn das Kabelgehäuse oder andere Komponenten beschädigt sind, ersetzen Sie es durch ein neues.
- (16) Das Gerät darf von Minderjährigen nur unter Aufsicht von Erwachsenen benutzt werden. Lassen Sie das Gerät nicht in der Nähe von Kindern ohne Aufsicht von Erwachsenen.
- (17) Blicken Sie während des Betriebs nicht in die Lichtquelle des Geräts. Dies kann Ihre Augen schädigen!
- (18) Bringen Sie keine Diffusoren oder Filter in unmittelbarer Nähe oder direkt auf die Blitzröhre und die LED an. Es wird empfohlen, das von GlareOne gelieferte lichtverändernde Zubehör zu verwenden.
- (19) Das Gerät sollte in einem trockenen und gut belüfteten Raum gelagert werden, wobei die Schutzabdeckung angebracht und das Netzkabel und die Batterien abgezogen sein sollten.
- (20) Dieses Handbuch sollte zusammen mit dem Gerät so aufbewahrt werden, dass jede Person, die das Gerät benutzt, leichten Zugang zu diesem Dokument hat.

The manufacturer is not liable for any damages resulting from use misaligned with general guidelines of the use of electronic and electrical equipment and rules included in this instruction manual.

3. Bezeichnung der Teile

GLAREONE VEGA 200/400

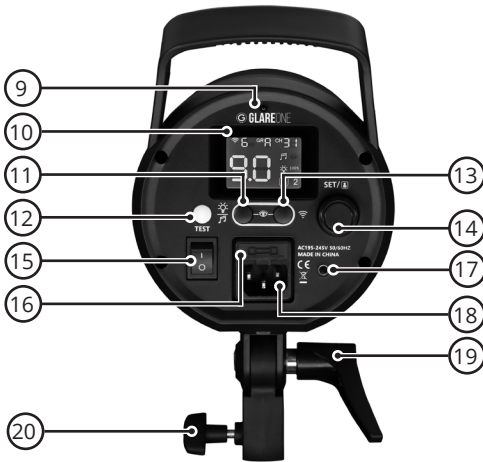

1. Griff
2. Zubehörhalterung
3. Blitzröhre
4. Einstelllicht
5. Verriegelung der Zubehörhalterung
6. Schirmmontage
7. Schirmhalterung Feststellschraube
8. Stativhalterung
9. Slave-Zelle
10. LCD-Bildschirm
11. Einstelllicht/Tonsignal Taste
12. Testblitz-Taste
13. Taste für drahtlose Steuerung
14. Einstellrad
15. Netzschalter
16. Sicherungsbuchse
17. Sync-Buchse
18. Buchse für das Netzkabel
19. Drehknopf für die Neigungseinstellung
20. Feststellknopf für die Stativhalterung

LCD-Bildschirm

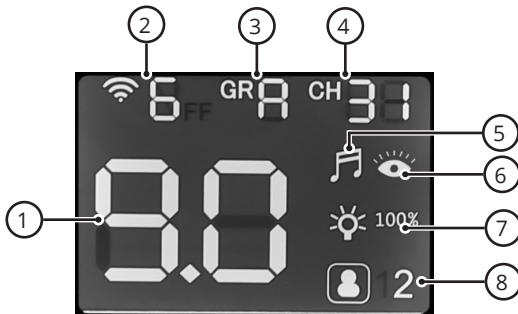

1. Blitzleistungspegel
2. Drahtloser Steuerungsmodus
3. Gruppe
4. Kanal
5. Tonsignal-Anzeige
6. Anzeige der Slave-Zelle
7. Modus des Einstelllichts
8. Status der Maskenfunktion

4. Grundlegende Bedienung

4.1 Einrichten

1. Nachdem Sie das Gerät aus der Verpackung genommen haben, stellen Sie es auf ein Stativ und ziehen Sie den Feststellknopf der Stativhalterung fest.
2. Die Leuchte ist mit einer 5/8-Zoll-Standardhalterung ausgestattet.
3. Die Schutzabdeckung muss entfernt werden, bevor Sie fortfahren.
4. Schließen Sie dann das Netzkabel an die Steckdose der Leuchte an. Schließen Sie aus Sicherheitsgründen zuerst das Netzkabel an die Buchse am Gerät und dann das andere Ende an eine Steckdose an.
6. Die Leuchte sollte nur an Steckdosen angeschlossen werden, die mit einem Erdungsstift ausgestattet sind.

4.2 Schalter ON/OFF

1. Um das Licht einzuschalten, stellen Sie den Schalter auf die Position „I“.
2. Um das Licht auszuschalten, drehen Sie den Schalter auf die Position „O“.



4.3 Einbau des Zubehörs

1. Die Leuchte ist mit einer Bowens-Halterung ausgestattet. Verwenden Sie nur Modifikatoren dieses Typs, da sie sonst nicht am Gerät angebracht werden können.
2. GlarOne Lichtmodifikatoren sind sehr empfehlenswert.

4.3.1 Anbringen der Softbox oder des Reflektors

1. Vergewissern Sie sich, dass die Leuchte ausgeschaltet ist, bevor Sie das Zubehör anbringen oder entfernen.
2. Richten Sie die drei Stifte am Bajonett des Modifikators auf die entsprechenden Kerben an der Zubehöralterung der Leuchte aus, um den Modifikator zu montieren.
3. Nachdem Sie das Bajonett in die Kerben eingeführt haben, drehen Sie den Modifikator im Uhrzeigersinn, bis Sie das „Klick“-Geräusch hören, das das Einrasten in der Beleuchtungszubehöralterung anzeigt.
4. Prüfen Sie bei der Montage von Zubehörteilen jedes Mal, ob die Verriegelung aktiv ist, da der Modifikator sonst während der Aufnahme aus der Halterung fallen kann.

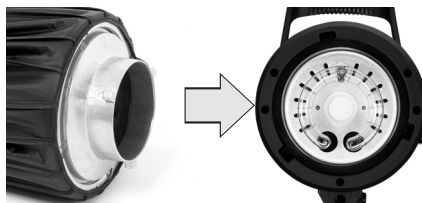

5. Um den Lichtmodifikator abzunehmen, lösen Sie zunächst die Verriegelung der Zubehörhalterung an der Seite des Leuchtengehäuses, indem Sie den Hebel in Richtung des Bedienfelds (Rückseite der Leuchte) ziehen.
6. Drehen Sie dann den Modifikator gegen den Uhrzeigersinn und entfernen Sie sein Bajonett von der Halterung.
7. Es wird dringend empfohlen, das Anbringen und Abnehmen des Modifiers mit äußerster Vorsicht anzubringen und immer zu prüfen ob die Verriegelung der Zubehörhalterung richtig eingerastet ist.
8. Vermeiden Sie die Berührung der Lichtquelle (LED-Chip) mit dem Bajonett zu berühren, da es dadurch beschädigt werden kann.
9. Die Leuchte ist für den Betrieb mit Modifikatoren wie Reflektoren, Softboxen, Schirme, Snoots, etc.
10. Montieren Sie keine Softboxen mit einem Durchmesser von mehr als 150 cm.

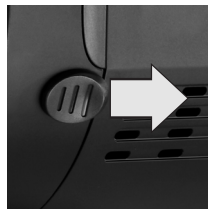

4.3.2 Anbringen des Regenschirms

Die Leuchte ist mit einem Schirmhalter mit integrierter Stativhalterung ausgestattet. Um es zu verwenden, sollten Sie:

- 1) Öffnen Sie den Schirm, den Sie mit der Leuchte verwenden möchten.
- 2) Schieben Sie den Schirmstift in das Schirmbefestigungsloch.
- 3) Ziehen Sie die Feststellschraube der Schirmhalterung fest.
- 4) Um den Schirm aus der Halterung zu entfernen, ziehen Sie den Stift einfach in die entgegengesetzte Richtung.



- >> Schirme mit einem Durchmesser von mehr als 180 cm sollten nicht an der Leuchte befestigt werden.
- >> Schirme können zusammen mit dem 7"-Reflektor (nicht im Set mit der Leuchte mitgeliefert) verwendet werden, der mit einer entsprechenden Aussparung für den Schirmstift ausgestattet ist.

4.4 Einstellung der Blitzleistung

- >> Mit der Leuchte können Sie die Blitzleistung in einem Bereich von 4,0 (Minimum) bis 9,0 (Maximum) einstellen.
- >> Drehen Sie den Drehknopf auf der Rückseite der Leuchte, um die Blitzleistung einzustellen.
- >> Nach dem Einschalten der Leuchte drehen Sie den Knopf einfach im Uhrzeigersinn, um die Leistung zu erhöhen (mehr Licht).
- >> Durch Drehen des Knopfes in die entgegengesetzte Richtung wird die Blitzleistung verringert (weniger Licht).
- >> Die Änderung der Leistungsstufe wird auf dem LCD-Display angezeigt.



Die folgende Tabelle zeigt die Leistungsskala, die in der GlareOne Vega 400 Leuchte verwendet wird. Das LCD-Display des Blitzgeräts zeigt die Blitzenergieleistung auf einer numerischen Skala von 4,0 bis 9,0 an. Durch Drehen des Drehknopfes können Sie die Blitzleistung in 0,1-Grad-Schritten verändern und so die Helligkeit der fotografierten Szene sehr genau einstellen. Die zweite Zeile der Tabelle enthält eine Skala, die die aktuell eingestellte Blitzleistung als Bruchteil der vollen Leistung des Blitzes angibt.

Die dritte Zeile enthält die genaue Angabe der Blitzenergie, ausgedrückt in Wattsekunden (Ws) und Joule (J).

In der letzten Zeile sind die Blendenwerte angegeben, die für ein korrekt belichtetes Bild verwendet werden müssten, wenn die ISO-Empfindlichkeit unverändert bleibt. Die in der Tabelle angegebenen Blendenwerte sind als Richtwerte zu betrachten. Um die Blende für die gegebene Blitzenergie korrekt zu bestimmen, sollten Sie einen speziellen, eigenständigen Blitzbelichtungsmesser verwenden. Denken Sie daran, dass viele Faktoren die Helligkeit eines Fotos beeinflussen - nicht nur die Blitzleistung, der Blendenwert und die ISO-Empfindlichkeit Ihrer Kamera. Auch der Abstand zur Lichtquelle, die Art des Lichtmodifikators und die Positionierung der Lampe zum Motiv sind wichtig.

Blitzleistung an der Leuchte eingestellt	4.0	5.0	6.0	7.0	8.0	9.0
Bruchteil der Maximalleistung	1/32	1/16	1/8	1/4	1/2	1/1
Energie (Ws/J)	12,5	25	50	100	200	400
Blende	f/1.4	f/2.0	f/2.8	f/4.0	f/5.6	f/8.0

Leistungsskala und Leistungsabgabe des GlareOne Vega 200 Studioblitzes:

Blitzleistung an der Leuchte eingestellt	4.0	5.0	6.0	7.0	8.0	9.0
Bruchteil der Maximalleistung	1/32	1/16	1/8	1/4	1/2	1/1
Energie (Ws/J)	6.3	12.5	25	50	100	200
Blende	f/1	f/1.4	f/2.0	f/2.8	f/4.0	f/5.6

4.5 Licht modellieren

- >> GlareOne Vega ist mit einem 15W-LED-Einstelllicht ausgestattet, das einer 150W-Halogenbirne entspricht.
- >> Es kann in drei Modi verwendet werden:
 - proportional zur Blitzleistung
 - immer an (100%)
 - ausgeschaltet
- >> Um den Einstelllichtmodus zu ändern, drücken Sie die Taste für das Einstelllicht - der Modus wird auf dem Bildschirm angezeigt:

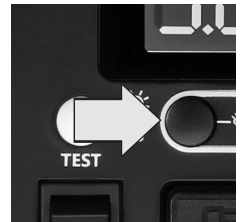



100% - er ist immer auf 100% seiner maximalen Leistung eingestellt, unabhängig von der Blitzleistung.



Proportional - die Intensität steht im Zusammenhang mit der Blitzleistung. Wenn die Blitzenergie 4,0 beträgt, bedeutet dies, dass das Einstellungslicht mit der geringstmöglichen Leistung beleuchtet wird. Wenn Sie 9.0 (höchste Blitzenergie) wählen, wird das Einstelllicht auf maximale Helligkeit eingestellt.



Das Einstellungslicht ist ausgeschaltet.

- >> Wenn das Einstelllicht eingeschaltet ist, schaltet es sich aus, wenn der Blitz ausgelöst wird. Es bleibt während des Ladevorgangs ausgeschaltet und leuchtet wieder auf, um anzuzeigen, dass der Blitz einsatzbereit und aufgeladen ist. Wenn das Tonsignal eingeschaltet ist, bleibt das Einstelllicht unabhängig vom Blitzstatus immer eingeschaltet.

4.6 Bereitschaftssignal

- >> Das Blinken zeigt den Bereitschaftsstatus durch ein Tonsignal an. Es ertönt, wenn der Ladevorgang beendet ist und das Licht wieder blinken kann.
- >> Um das Tonsignal auszuschalten, halten Sie die Tonsignaltaste gedrückt, bis das Tonsymbol auf dem LCD-Bildschirm verschwindet.

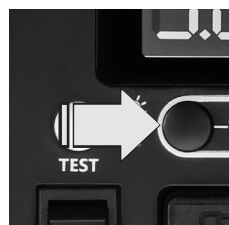

4.7 Auslösen des Blitzes

Der Blitz kann auf vier Arten ausgelöst werden:

- 1) Drahtlos mit dem GlareOne Flash RC Funkauslöser (separat erhältlich) - siehe Abschnitt „Drahtlose Steuerung“ in diesem Handbuch für weitere Informationen.
- 2) Durch Drücken der Testtaste.
- 3) Durch Verwendung einer Slave-Zelle.
- 4) Über die Synchronbuchse (zusätzliches Synchronkabel muss verwendet werden).

4.7.1 Test-Blitz

Sie können den Testblitz durch Drücken der Taste TEST auslösen. Das Licht wird mit der eingestellten Leistung blinken. Der Testblitz kann auch drahtlos durch Drücken der Test-Taste des GlareOne Flash RC Funkauslösers (separat erhältlich) ausgelöst werden.



4.7.2 Sklavenzelle

- >> Vega ist mit einer Slave-Zelle ausgestattet, mit der Sie einen Testblitz drahtlos auslösen können. Wenn die Slavecell aktiviert ist, wird der Blitz ausgelöst, sobald ein anderer, z.B. eingebauter oder direkt an die Kamera angeschlossener Blitz (Speedlite) ausgelöst wird.
- >> Die Slavecell befindet sich oberhalb des LCD-Bildschirms und sollte nicht verdeckt werden.
- >> Die Slave-Zelle hat ihre Grenzen und ist nicht so bequem wie die Funkauslösung. Wenn sich ein Hindernis zwischen dem Sensor der Nebenzelle und der Blitzröhre des anderen Blitzes befindet, kann es sein, dass das Vega nicht ausgelöst wird (weil es den Blitz der anderen Leuchte nicht sieht). Die Funksteuerung mit dem GlareOne Flash RC Sender bietet eine größere Reichweite und Stabilität.
- >> Um die Fotozelle einzuschalten, halten Sie die Tasten für Einstelllicht/Tonsignal und Fernsteuerung gedrückt, bis das Symbol für die Nebenzelle auf dem LCD-Bildschirm erscheint. Um die Nebenzelle auszuschalten, wiederholen Sie den gleichen Vorgang.

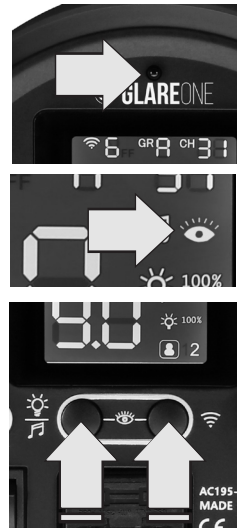

4.7.3 Sync-Anschluss

Es ist auch möglich, den Blitz mit dem Synchronisationskabel (nicht mitgeliefert) auszulösen.

Vega ist mit einer 3,5-mm-Klinken-Synchronbuchse ausgestattet, an die ein Synchrokabel mit einem geeigneten Stecker angeschlossen werden kann. Bitte beachten Sie, dass nicht jede Kamera mit einem geeigneten Anschluss für die Auslösung von Studioleuchten ausgestattet ist (weitere Informationen finden Sie in der Bedienungsanleitung der Kamera).



Die Synchrobuchse kann auch für den Anschluss des Empfängers eines Fernauslösesystems verwendet werden, das von einer anderen Firma als GlareOne hergestellt wurde. Diese Lösung ermöglicht jedoch nur das Auslösen des Blitzes, nicht aber die drahtlose Steuerung der Blitzleistung, was im Studio und auch vor Ort äußerst nützlich ist.

4.7.4 Blitzsynchronzeit

GlareOne Vega kann - unabhängig von der Auslösemethode - nur bis zur x-sync Geschwindigkeit mit dem Kameraverschluss synchronisiert werden. Bei den meisten Kameras beträgt diese Zeit 1/250s oder 1/160s. Wenn diese Verschlusszeit überschritten wird, wird ein Teil des Fotos unterbelichtet (der Rahmen kann teilweise oder ganz schwarz sein). Dies ist kein Defekt des Blitzes, sondern ergibt sich aus den physikalischen Eigenschaften von Kameras, die mit einem Schlitzverschluss ausgestattet sind (d. h. Spiegelreflexkameras und die meisten spiegellosen Kameras).

Weitere Informationen über die X-Synchronisationszeit Ihrer Kamera finden Sie in der Bedienungsanleitung der Kamera.

5. Drahtlose Steuerung

GLAREONE VEGA 200/400

Vega ist mit einer Fernsteuerung ausgestattet. Sie können die Blitzleistung drahtlos ändern, indem Sie einfach die Tasten der GlareOne Flash RC Funkfernbedienung drücken. Die Kommunikation zwischen der Leuchte und dem Auslöser wird durch den eingebauten Empfänger ermöglicht. Dank dieser Technologie müssen Sie keine zusätzlichen Empfänger, Adapter und Kabel verwenden (und kaufen).

Um die Fernsteuerung zu aktivieren:

- 

1. Drücken Sie die Taste für die drahtlose Steuerung einmal. Die Anzeige für die drahtlose Steuerung flackert.
- 

2. Zum Ändern des drahtlosen Steuerungsmodus drehen Sie das Einstellrad. Es stehen viele Modi zur Verfügung, aber nur die Option Nr. 6 ermöglicht eine Verbindung mit dem Flash RC-Funkauslöser.
- 

3. Bestätigen Sie die Auswahl durch Drücken des Bedienknopfes. Die drahtlose Steuerung wird aktiviert.

5.1 Zuweisung von Funkkanälen

- >> Die Leuchte kann einem von 32 Funkkanälen zugewiesen werden.
- >> Jeder Funkkanal wird verwendet, um die Geräte im selben Fernsteuerungssystem korrekt zu verbinden.
- >> Unabhängig davon, wie viele Leuchten verwendet werden, muss jede von ihnen demselben Funkkanal zugewiesen werden wie der Auslöser, mit dem sie gesteuert werden sollen.
- >> Wenn die Leuchte nicht denselben Funkkanal hat wie die Fernbedienung, werden keine Steuerbefehle an sie gesendet und die drahtlose Steuerung funktioniert nicht.

Um den Blitz einem bestimmten Kanal zuzuordnen:

1.



Drücken Sie den Drehknopf (ggf. wiederholen). Die Kanalanzeige flackert auf dem LCD-Bildschirm.

2.



Drehen Sie den Drehknopf, um den Kommunikationskanal auszuwählen. Der Bereich ist 00 ~ 31. Denken Sie daran, die Leuchte auf denselben Kanal einzustellen, der auch dem GlareOne Flash RC Sender zugewiesen ist. Bestätigen Sie die Auswahl durch erneutes Drücken des Steuerknopfes. Sie können auch 2s warten und der Blitz wird sich automatisch an den gewählten Kanal erinnern.



Beispiel: Wenn 2 Leuchten im gleichen Studio-Setup (gleicher Funkkanal) verwendet werden, können Sie die Ausgangsleistung einfach durch Drücken der Tasten + oder - am GlareOne Flash RC Auslöser steuern.

5.2 Hinzufügen von Lichtern zu Gruppen

- >> Jede Leuchte kann einer von 16 Kommunikationsgruppen zugewiesen werden.
- >> Gruppen ermöglichen es Ihnen, die einem bestimmten Kanal zugewiesenen Leuchten in kleinere Einheiten zu unterteilen.
- >> Jeder Gruppe können ein oder mehrere Lichter zugewiesen werden.
- >> Durch Drücken der Tasten + und - auf der Fernbedienung wird jeweils nur eine ausgewählte Gruppe beeinflusst. Die Betriebsparameter der anderen Leuchten in einem bestimmten Kanal werden nicht verändert.
- >> Wenn mehr als eine Leuchte einer Gruppe zugewiesen ist, werden sie vom Funksystem als eine Lichtquelle erkannt.

So weisen Sie den Blitz einer Gruppe zu:

1. Drücken Sie den Bedienknopf (ggf. wiederholen). Die Gruppenanzeige flackert auf dem LCD-Bildschirm.



2. Drehen Sie den Bedienknopf, um eine der 16 Gruppenoptionen auszuwählen:



A, B, C, D, E, F, G, H, I, J, L, O, P, Q, S, U

Bestätigen Sie die Auswahl durch erneutes Drücken des Bedienknopfes. Sie können auch 2 Sekunden warten, dann merkt sich der Blitz automatisch die gewählte Gruppe.



A



B



C



Beispiel: Wenn Sie 3 Leuchten und einen Flash RC-Auslöser verwenden, können Sie Ihr Studio-Setup so konfigurieren, dass Sie jede Lichtleistung separat einstellen können, indem Sie sie einfach in drei Gruppen (A, B oder C) im selben Funkkanal aufteilen.

5.3 Funktion der Maske

Diese Funktion ermöglicht es Ihnen, Ihren Arbeitsablauf im Studio zu verbessern. Sie basiert auf der Verwendung von zwei Gruppen fernausgelöster Lichter, um das Motiv und den Hintergrund separat zu beleuchten. Wenn die Maskierungsfunktion aktiviert ist, unterscheiden sich zwei aufeinanderfolgende Fotos in Bezug auf die Beleuchtung. Das erste wird mit der ersten Gruppe (A) aufgenommen, während das zweite nur mit der zweiten Gruppe (B) aufgenommen wird. Das Ergebnis ist eine Reihe von Fotos, die in Adobe Photoshop einfach verwendet werden können, um eine Maske (Foto mit beleuchtetem Hintergrund) zu erstellen und das Motiv effizient aus dem Hintergrund auszuschneiden.



- >> Halten Sie das Einstellrad gedrückt, bis das Symbol für die Maskenfunktion in der unteren rechten Ecke des LCD-Bildschirms zu blinken beginnt. Drücken Sie (einmal) auf das Einstellrad und drehen Sie es, um eine Option auszuwählen:
 - 1 - erste Blitzgruppe (Motiv)
 - 2 - zweite Gruppe (Hintergrund)

6. Auswechseln der Blitzröhre

Die Blitzröhre kann ausgetauscht werden, ohne dass die Leuchte an das Service Center geschickt werden muss. Beachten Sie jedoch unbedingt die folgenden Regeln:

- >> Es dürfen nur von GlareOne gelieferte Blitzröhren verwendet werden. Die Verwendung von Ersatzschläuchen kann die Leuchte beschädigen und/oder einen elektrischen Schlag verursachen.
- >> Die Blitzröhre sollte nur mit Handschuhen ausgewechselt werden, um Flecken und Schmutz auf der Oberfläche zu vermeiden.
- >> Trennen Sie die Leuchte vor dem Auswechseln der Blitzröhre von der Stromversorgung und warten Sie mindestens 1 Stunde, bevor Sie mit dem Verfahren fortfahren.
- >> Wickeln Sie den Draht am oberen Teil des Blitzröhrchens ab.
- >> Ziehen Sie dann die Blitzröhre aus der Fassung und ersetzen Sie sie durch eine neue, indem Sie sie vorsichtig einsetzen.
- >> Vergessen Sie nicht, das Kabel wieder zu befestigen. Der Blitz ist nun wieder betriebsbereit.

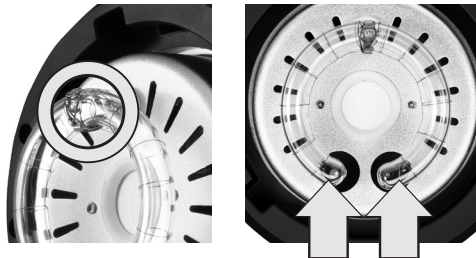

Wenn Sie mit dem Austauschverfahren nicht zurechtkommen, wenden Sie sich bitte an den GlareOne Support, um Unterstützung zu erhalten.



7. Garantie

1. Für jedes GlareOne Produkt gilt eine 36-monatige Herstellergarantie.
2. Die Garantiezeit beginnt mit dem Kauf des Produkts durch den Erstkäufer, der durch eine Quittung oder Rechnung bestätigt wird.
3. Die Garantie deckt Schäden ab, die durch strukturelle Mängel des Produkts oder durch Fehler im Produktionsprozess verursacht werden.
4. Die Garantie erstreckt sich nicht auf mechanische Schäden oder auf Schäden, die durch eine nicht bestimmungsgemäße Verwendung oder durch die Betriebsanleitung verursacht wurden.
5. Die Garantie erstreckt sich nicht auf Teile, die einem natürlichen Verschleiß unterliegen, wie z. B. Stoßdämpfer, Lager, Halogenlampen usw., vorausgesetzt, dass ihr Verschleiß nicht auf Werksfehler zurückzuführen ist.
6. Die Garantie erstreckt sich nicht auf Produkte, an denen unzulässige Änderungen und Modifikationen vorgenommen wurden.
7. Die Garantie erstreckt sich nicht auf Produkte, deren Schäden auf höhere Gewalt zurückzuführen sind, z. B. auf Überspannung, Blitzschlag, Überschwemmung, Feuer usw.

8. Technische Daten

Model		Vega 200	Vega 400
Produkttyp		Kompaktes Studioblitzgerät	
FLASH	Maximale Blitzleistung (Ws/J)	200	400
	Leitzahl	46	66
	Blitzlicht-Modi	M	
	Skala der Blitzleistung	1/32 ~ 1/1 (6-f stops)	
	Blitzleistungsbereich in Ws (J)	6.3~200	12.5~400
	Blitzlicht-Inkremente	1 or 0.1 f-stop	
	Blitzdauer (s)	t0.5 = 1/800 ~1/2200 t0.1 = 1/240-1/760	
	Farbtemperatur (K)	5500±200	
	Maximale Recyclingzeit (s)	0.9	
MODELING LIGHT	Typ	LED	
	Maximale Leistung (W)	15	
	Halogenlicht-Äquivalent (W)	150	
	Modi	Proportional, 100%, OFF	
	Farbtemperatur (K)	4800±200K	
DRAHTLOSE STEUERUNG	Empfänger	Eingebaut	
	Frequenz (GHz)	2.4	
	Kompatible Auslöser	GlareOne Flash RC	
	Kanäle	32	
	Gruppen	16	
	Bereich (m)	100	
INNERE PARAMETRIE	Befestigungssystem	Bowens	
	Regenschirmhalter	Eingebaut	
	Fotozelle (IR-slave)	Eingebaut	
	Sync-Buchse	Eingebaut (3.5mm Jack)	
	Bereitschaftsanzeige	Audio, optisch	
	Kühlung	Aktiv (eingebauter Lüfter)	
	Betriebstemperatur (°C)	0 ~ 40	
	Stativhalterung	5/8"	
	Sicherung (A)	15	
	Stromversorgung (V/Hz)	AC 220-250/50-60	
	Messungen (mm)	265 x 132 x 215	
	Gewicht (kg)	1,15	1,35

KARTA GWARANCYJNA/WARRANTY/GARANTIE CARD

NUMER SERYJNY: SERIAL NUMBER: SERIENNUMMER:	
KONTROLA JAKOŚCI: QC PASS:	
DATA ZAKUPU: PURCHASE DATE: KAUFSDATUM:	
<p>Niniejsza karta gwarancyjna jest ważna jedynie z dołączonym paragonem lub fakturą wystawioną przez Sprzedawcę w dniu zakupu produktu. This warranty card is valid only with the attached receipt or invoice issued by the Seller at the time of sale. Dieser Garantieschein ist nur mit der beigefügten Quittung oder Rechnung gültig, die vom Verkäufer zum Zeitpunkt des Verkaufs ausgestellt wurde.</p>	

SANSA
EUROPE

www.sansa.pl



Made in China