

GLAREONE

STATYW OŚWIETLENIOWY

LIGHT STAND

BELEUCHTUNGSSTATIV

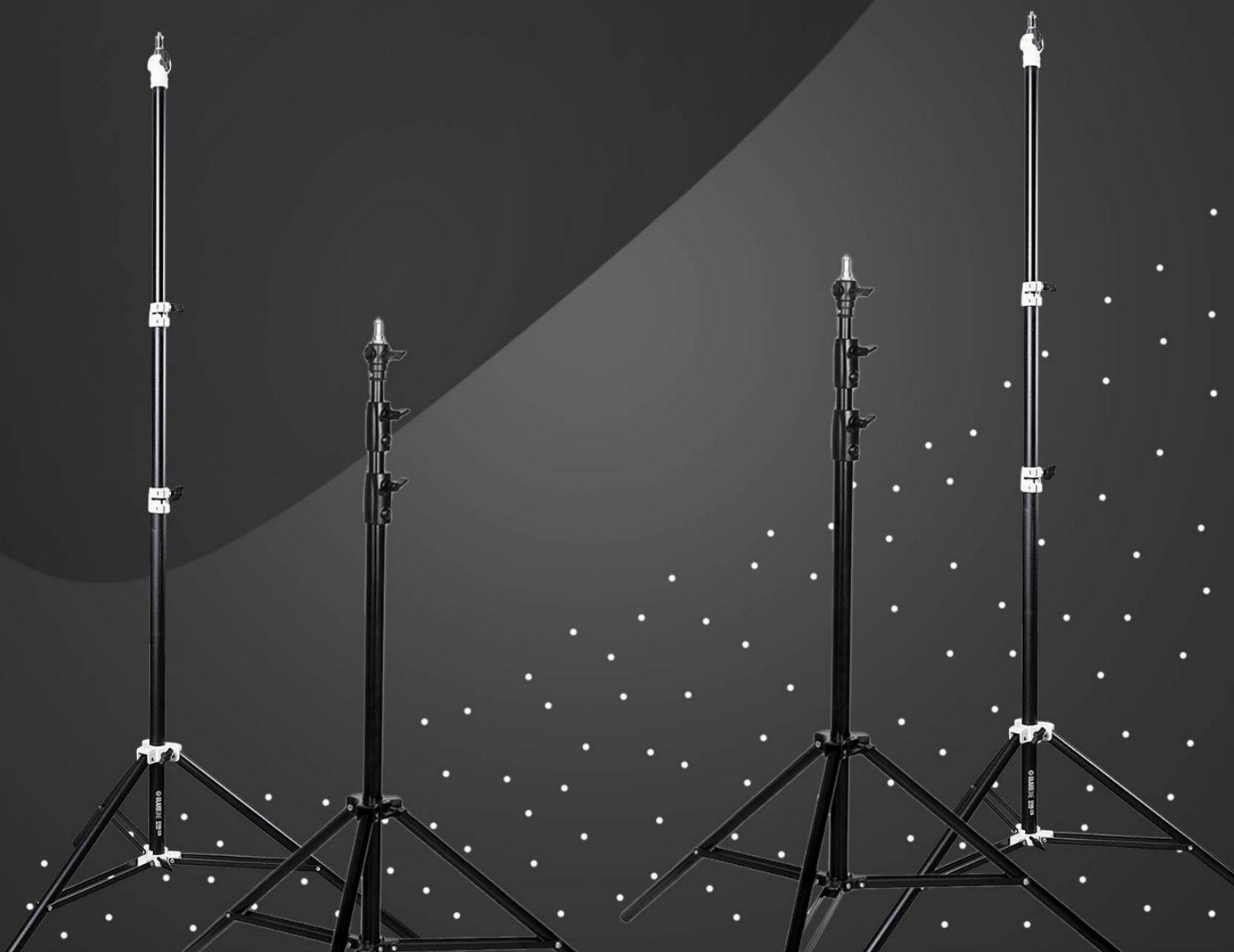

**INSTRUKCJA OBSŁUGI
INSTRUCTION MANUAL
GEBRAUCHSANLEITUNG**

INFORMACJA

Niniejsza instrukcja obsługi dotyczy statywów oświetleniowych GlareOne o standardowej konstrukcji. Każdy z tych modeli może się od siebie różnić w kwestiach maksymalnego obciążenia, wysokości lub innych parametrów (szczegółowe informacje na ten temat zawarte są w specyfikacji technicznej). Instrukcja zawiera ogólne zasady pracy ze statywami GlareOne, które należy przestrzegać podczas ich wykorzystywania.

ZASADY BEZPIECZEŃSTWA PRACY

- Lampa lub inne akcesoria mogą być montowane na statywie tylko wtedy, gdy jego nogi są poprawnie rozstawione a śruba umieszczona na górnym łączniku nóg, dokręcona.
- Polecane jest używanie dodatkowych odważników lub worków z piaskiem do obniżania środka ciężkości statywu oraz poprawiania jego stabilności.
- Należy pamiętać, że każdy statyw ma określony udźwig wskazany w specyfikacji. Przekraczanie tego limitu może doprowadzić do uszkodzeń sprzętu, utraty gwarancji oraz może spowodować obrażenia.
- Jeżeli statyw jest obciążony, nie należy go przesuwac, zwłaszcza gdy jest pochylony. Tego rodzaju postępowanie może spowodować wygięcie się sekcji lub uszkodzenia jej łączników. Statyw powinien być ustawiony w pozycji pionowej.
- Studyjne statywy oświetleniowe GlareOne nie są przystosowane do użycia z aparatami i kamerami.
- W przypadku gdy statyw jest uszkodzony lub niesprawny należy zaprzestać jego użytkowania i skontaktować się z GlareOne.
- Nie należy demontować statywu i poddawać go modyfikacjom. Nieautoryzowane przez GlareOne zmiany w konstrukcji powodują utratę gwarancji i mogą powodować uszkodzenia.
- Statyw należy chronić przed zanieczyszczeniami stałymi oraz wilgocią.
- Statyw może być używany przez osoby dzieci tylko pod opieką osób dorosłych. Nigdy nie pozostawiaj statywu w obecności dzieci bez nadzoru.

Producent nie ponosi odpowiedzialności za wszelkie szkody wynikłe z nieumiejętnego lub niezgodnego z zapisami tej instrukcji obsługi użytkowania statywu.

BUDOWA STATYWU

1. Głowica
2. Pokrętko blokady sekcji
3. Łącznik sekcji
4. Kolumna centralna
5. Górny łącznik nóg
6. Noga
7. Wspornik nogi
8. Dolny łącznik nóg
9. Trzpień montażowy
10. Pokrętko blokady trzpienia

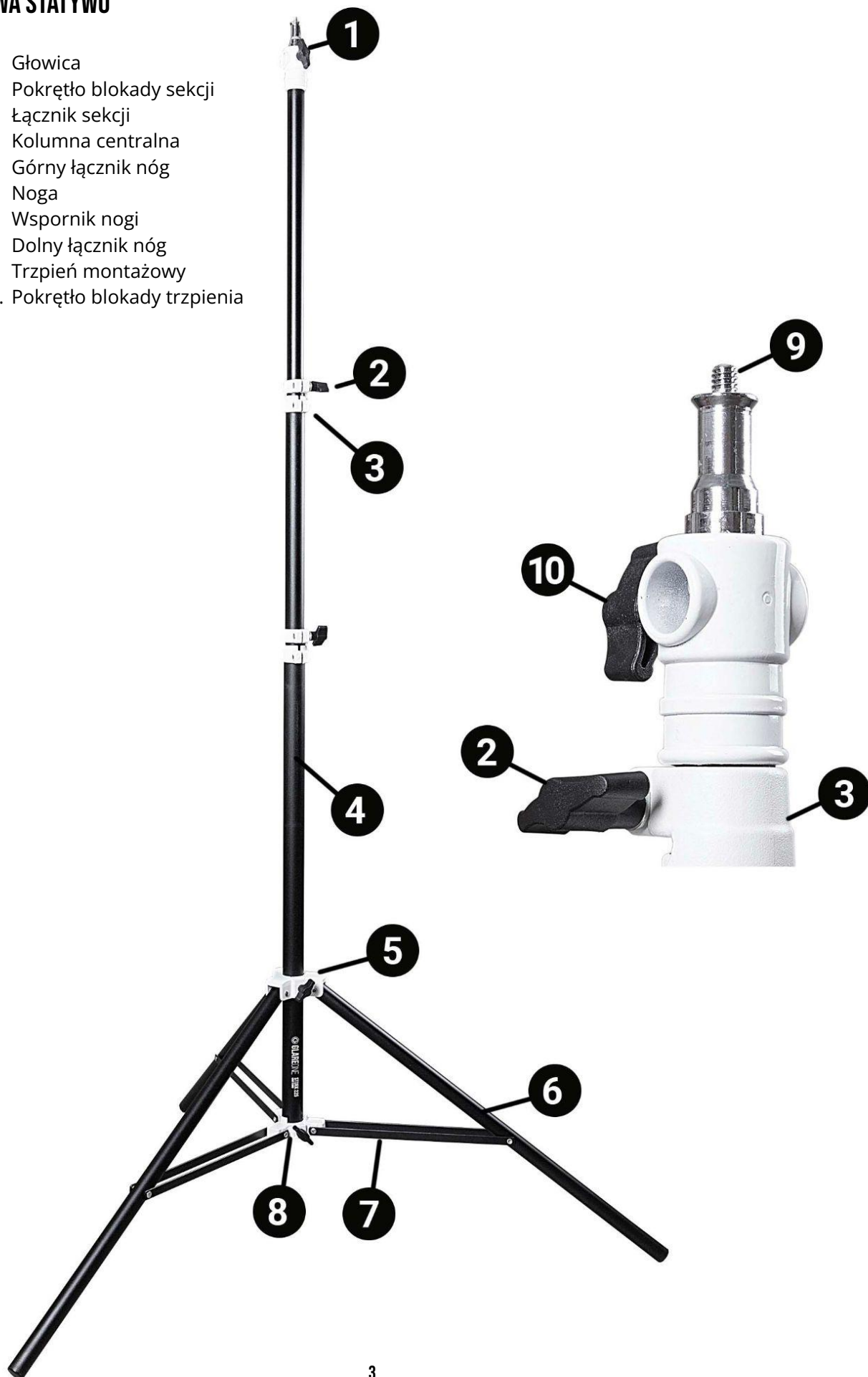

ROZKŁADANIE STATYWU

1. Postaw statyw na równej i twardej powierzchni.
2. Odkręć pokrętło blokady górnego łącznika nóg, przekręcając go przeciwnie do ruchu wskazówek zegara.
3. Rozłóż nogi statywu w taki sposób, aby wsporniki nóg oraz kolumna centralna były ustawione względem siebie pod kątem prostym (to zapewnia największą stabilność statywu).
4. Dokręć pokrętło blokady górnego wspornika nóg, przekręcając go zgodnie z ruchem wskazówek zegara.



REGULACJA WYSOKOŚCI

1. Rozkładaj kolumnę centralną z zachowaniem szczególnej ostrożności. Rozkładanie należy rozpocząć od najwyższej sekcji, a po jej zablokowaniu przejść do niżej położonych.
2. Rozciąganie statywu do jego maksymalnej wysokości jest możliwe, ale nie jest polecane, gdyż może to obniżyć jego stabilność.
3. Jeżeli statyw jest wyposażony w amortyzację powietrzną, po odkręceniu pokrętła blokad sekcji nie należy ich naciskać z dużą siłą. Kolumna centralna statywu złoży się samoczynnie. Można ją nieznacznie nacisnąć, aby przyspieszyć proces składania.
4. Za każdym razem gdy sekcje kolumny centralnej są rozciągane lub skracane pokrętła blokad muszą być zakręcone.

MONTAŻ LAMP I AKCESORIÓW

1. Głowica statywu jest wyposażona w trzpień montażowy typu 16 mm (5/8"), który jest ogólnie przyjęty jako standard dla lamp studyjnych.
2. W zależności od modelu statywu głowica może mieć trzpień wbudowany lub odpinany. Wbudowany jest wyposażony w gwint męski typu 1/4"-20. Odpinany jest dwustronny i odwracalny, a na jego końcach znajdują się punkty montażowe typu 1/4"-20 oraz 3/8"-16.
3. Trzpień odpinany może być ustawiony w głowicy w pozycji pionowej i poziomej.
4. W przypadku statywów z odpinanym trzpieniem należy dbać o to, aby pokrętko blokady trzpienia było zawsze dokręcone.
5. Za każdym razem gdy na statywie osadzana jest lampa należy dokręcić jej pokrętko blokady mocowania statywowego.



GWARANCJA

- Produkty GlareOne objęte są 36 miesięczną gwarancją producenta.
- Okres gwarancyjny rozpoczyna się w momencie zakupu produktu przez jego pierwszego nabywcę co potwierdza się za pomocą dowodu zakupu (paragonu lub faktury).
- Gwarancja obejmuje uszkodzenia wynikające z wad konstrukcyjnych produktu lub powstałych z powodu błędów w procesie produkcyjnym.
- Gwarancja nie obejmuje uszkodzeń mechanicznych oraz powstałych z powodu użytkowania niezgodnego z jego przeznaczeniem lub zapisami instrukcji obsługi.
- Gwarancja nie obejmuje części podlegających naturalnemu zużyciu takich jak amortyzatory, łożyska, itp. o ile ich zużycie nie wynikało z wad fabrycznych.
- Gwarancja nie obejmuje produktów, które zostały poddane nieautoryzowanym zmianom i modyfikacjom.
- Gwarancja nie obejmuje produktów, których uszkodzenie wynika z działania siły wyższej np. powodzi, pożaru, itp.
- Gwarancja nie wyłącza, nie ogranicza ani nie zawiesza uprawnień kupującego wynikających z przepisów o rękojmi za wady rzeczy sprzedanej.

KONTAKT

W przypadku pojawienia się pytań lub wątpliwości dotyczących naszych produktów możesz się z nami skontaktować za pośrednictwem maila lub telefonu. Z przyjemnością Ci pomożemy!



info@glareone.pl



+48 601 901 790

INFORMATION

This instruction manual applies to all GlareOne standard studio stands. Please keep in mind that every individual stand may differ from other model in terms of maximum load or size (detailed information is included in the specification section). This manual contains general guidelines for using them safely.

TERMS OF USE AND SAFETY RULES

- A light or any other accessory can be mounted on the stand only when legs are fully extended and the leg connector locking screw is tightened and secure.
- Use sandbags or weights to keep the stand's center of gravity on the lowest possible level.
- Keep in mind that every stand has its maximum lifting capacity (max load) indicated in its technical specification. Exceeding that limit may cause damage or injury and void the warranty.
- Never move your stand tilted or in horizontal position when something is mounted on the top pin. This may damage the central column locks and bend its elements. The stand should always be positioned upright.
- Studio stands are not made to work as a camera tripod. If you decide to support your DSLR or video camera with GlareOne stand, be informed that you are doing it at your own risk.
- If the stand has been damaged, stop using it immediately and contact the manufacturer for assistance.
- Do not disassemble and modify the stand. Any changes in its construction or design will void the warranty and may also cause damage.
- Protect the stand from contact with dust or dirt, as this may cause damage.
- The stand can be used by minors only under adult supervision. Do not leave it in the presence of children without adult supervision.

The manufacturer is not liable for any damages resulting from use misaligned with general guidelines of the use of studio equipment and rules included in this instruction manual.

PARTS

- 1. Head
- 2. Section lock knob
- 3. Section connector
- 4. Center column
- 5. Upper leg connector
- 6. Leg
- 7. Leg support
- 8. Lower leg connector
- 9. Mounting pin
- 10. Pin lock knob



SETTING-UP

1. Place the stand on a flat, hard surface.
2. Loosen the locking screw located on the top leg connector (turn it counterclockwise).
3. Extend the legs to the point where leg supporting rods will be at right angles to the central column (this position is the most stable).
4. Tighten the locking screw located on the top leg connector (turn it clockwise) to prevent legs from folding in and secure it in place.



ADJUSTING HEIGHT

1. Extend center column elements with caution! Start doing this from the upper section and then one by one go down.
2. Try not to use maximum height of the stand, especially when you want to use large and heavy light on it. The longer it gets, the more unstable it may become (even if you use additional weights and sandbags). If your stand is equipped with air-cushioning, do not retract its sections by forcing them down.
3. Center column will go down automatically when section lock knob is unscrewed. You can gently push the stand head down to speed up the process. After extending central column elements, always remember to tighten the knobs.

MOUNTING LIGHTS AND ACCESSORIES

1. Stand head is equipped with 5/8" baby pin (widely used as a standard mounting option for studio equipment).
2. Depending on the model, stand may have built in or removable pin. Integrated pin is equipped with 1/4"-20 male thread. Removable pin is reversible. Each end is equipped with male thread: 1/4"-20 or 3/8"-16.
3. The removable pin can be used both in vertical and horizontal position.
4. If you are using a stand with reversible pin, always double check if the pin lock knob is securely tightened.
5. Each time the light or any other accessory is mounted on the stand, make sure its tripod locking knob is tightened.



WARRANTY

- Every GlareOne product is covered by a 36 month manufacturer's warranty.
- The warranty period begins when the product is purchased by its first purchaser, which is confirmed by receipt or invoice.
- The warranty covers damages resulting from product structural defects or caused by errors in the production process.
- The warranty does not cover mechanical damage or caused by use other than its intended purpose or the operating instructions.
- The warranty does not cover parts subject to natural wear such as shock absorbers, bearings, halogen bulbs, etc., provided that their wear did not result from factory defects.
- The warranty does not cover products that have been subjected to unauthorized changes and modifications.
- The warranty does not cover products whose damage results from force majeure, e.g. due to power surges, lightning, flooding, fire, etc.

CONTACT

If questions or concerns arise while using our product, please contact us by email or phone. We'll be happy to help You!



info@glareone.pl



+48 601 901 790

INFORMATIONEN

Diese Gebrauchsanweisung gilt für alle GlareOne Standard-Studiostative. Bitte beachten Sie, dass sich jedes einzelne Stativ in Bezug auf die maximale Belastung oder Größe von anderen Modellen unterscheiden kann (detaillierte Informationen finden Sie im Abschnitt mit den technischen Daten). Dieses Handbuch enthält allgemeine Richtlinien für die sichere Verwendung der Stativ.

NUTZUNGSBEDINGUNGEN UND SICHERHEITSBESTIMMUNGEN

- Eine Leuchte oder anderes Zubehör kann nur auf dem Stativ montiert werden, wenn die Beine vollständig ausgefahren sind und die Feststellschraube der Beinverbindung fest angezogen und gesichert ist.
- Verwenden Sie Sandsäcke oder Gewichte, um den Schwerpunkt des Stativs so niedrig wie möglich zu halten.
- Denken Sie daran, dass die maximale Tragfähigkeit (Maximallast) jedes Ständers in den technischen Daten angegeben ist. Ein Überschreiten dieser Grenze kann zu Schäden oder Verletzungen führen und die Garantie verfallen lassen.
- Bewegen Sie Ihren Ständer niemals in einer gekippten oder horizontalen Position, wenn etwas auf dem oberen Bolzen montiert ist. Dadurch können die zentralen Säulenverschlüsse beschädigt und die Elemente verbogen werden. Das Stativ sollte immer aufrecht stehen.
- Studiostative sind nicht für den Einsatz als Kamerastativ vorgesehen. Wenn Sie sich entscheiden, Ihre DSLR- oder Videokamera mit dem GlareOne-Stativ zu stützen, sollten Sie wissen, dass Sie dies auf eigene Gefahr tun.
- Wenn das Stativ beschädigt wurde, stellen Sie die Verwendung sofort ein und wenden Sie sich an den Hersteller.
- Nehmen Sie den Ständer nicht auseinander und verändern Sie ihn nicht. Jegliche Veränderung der Konstruktion oder des Designs führt zum Erlöschen der Garantie und kann außerdem Schäden verursachen.
- Schützen Sie den Ständer vor dem Kontakt mit Staub oder Schmutz, da dies zu Schäden führen kann.
- Der Ständer darf von Minderjährigen nur unter Aufsicht von Erwachsenen benutzt werden. Lassen Sie ihn nicht in der Gegenwart von Kindern ohne Aufsicht von Erwachsenen stehen.

Der Hersteller haftet nicht für Schäden, die sich aus einer Verwendung ergeben, die nicht den allgemeinen Richtlinien für die Verwendung von Studiogeräten und den in dieser Bedienungsanleitung enthaltenen Regeln entspricht.

TEILE

1. Kopfständer
2. Abschnittsverriegelungsknopf
3. Sektionsverbinder
4. Mittelsäule
5. Anschluss für Oberschenkel
6. Bein
7. Beinstütze
8. Anschluss Unterschenkel
9. Befestigungsstift
10. Bolzenverriegelungsknopf



EINRICHTUNG

1. Stellen Sie den Ständer auf eine ebene, harte Fläche.
2. Lösen Sie die Feststellschraube an der oberen Beinverbindung (gegen den Uhrzeigersinn drehen).
3. Ziehen Sie die Beine bis zu dem Punkt aus, an dem die Stützstangen der Beine im rechten Winkel zur Mittelsäule stehen (diese Position ist die stabilste).
4. Ziehen Sie die Feststellschraube an der oberen Beinverbindung an (im Uhrzeigersinn drehen), um zu verhindern, dass die Beine einklappen, und sichern Sie sie an ihrem Platz.



HÖHENVERSTELLUNG

1. Erweitern Sie die Elemente der Mittelsäule mit Vorsicht! Beginnen Sie mit dem oberen Teil und gehen Sie dann Stück für Stück nach unten.
2. Versuchen Sie, die maximale Höhe des Ständers nicht auszunutzen, vor allem, wenn Sie große und schwere Leuchten darauf verwenden wollen. Je länger er wird, desto instabiler kann er werden (auch wenn Sie zusätzliche Gewichte und Sandsäcke verwenden). Wenn Ihr Stativ mit einer Luftfederung ausgestattet ist, ziehen Sie die Sektionen nicht mit Gewalt ein.
3. Die Mittelsäule fährt automatisch nach unten, wenn Sie den Knopf für die Abschnittsverriegelung aufschrauben. Sie können den Stativkopf leicht nach unten drücken, um den Vorgang zu beschleunigen. Vergessen Sie nicht, nach dem Ausfahren der Mittelsäulenelemente die Knöpfe wieder festzuziehen.

MONTAGEBELEUCHTUNG UND ZUBEHÖR

1. Der Stativkopf ist mit einem 5/8"-Baby-Pin ausgestattet (eine weit verbreitete Standardbefestigung für Studioausrüstung).
2. Je nach Modell kann das Stativ einen eingebauten oder abnehmbaren Stift haben. Der integrierte Stift ist mit einem 1/4"-20 Außengewinde ausgestattet. Der abnehmbare Stift ist umkehrbar. Jedes Ende ist mit einem Außengewinde ausgestattet: 1/4"-20 oder 3/8"-16.
3. Der abnehmbare Stift kann sowohl in vertikaler als auch in horizontaler Position verwendet werden.
4. Wenn Sie ein Stativ mit umkehrbarem Stift verwenden, überprüfen Sie immer, ob der Stiftverriegelungsknopf fest angezogen ist.
5. Vergewissern Sie sich jedes Mal, wenn Sie die Leuchte oder ein anderes Zubehörteil auf dem Stativ montieren, dass der Feststellknopf des Stativs fest angezogen ist.



GARANTIE

- Für jedes GlareOne Produkt gilt eine Herstellergarantie von 36 Monaten.
- Die Garantiezeit beginnt mit dem Kauf des Produkts durch den Erstkäufer, der durch eine Quittung oder Rechnung bestätigt wird.
- Die Garantie deckt Schäden ab, die durch strukturelle Mängel des Produkts oder durch Fehler im Produktionsprozess verursacht werden.
- Die Garantie erstreckt sich nicht auf mechanische Schäden oder auf Schäden, die durch eine nicht bestimmungsgemäße Verwendung oder durch die Betriebsanleitung verursacht wurden.
- Die Garantie erstreckt sich nicht auf Teile, die einem natürlichen Verschleiß unterliegen, wie z. B. Stoßdämpfer, Lager, Halogenlampen usw., vorausgesetzt, dass ihr Verschleiß nicht auf Werksfehler zurückzuführen ist.
- Die Garantie erstreckt sich nicht auf Produkte, an denen unzulässige Änderungen und Modifikationen vorgenommen wurden.
- Die Garantie erstreckt sich nicht auf Produkte, deren Schäden auf höhere Gewalt zurückzuführen sind, z. B. auf Überspannung, Blitzschlag, Überschwemmung, Feuer usw.

KONTAKT

Wenn Sie Fragen oder Bedenken bei der Verwendung unseres Produkts haben, kontaktieren Sie uns bitte per E-Mail oder Telefon. Wir werden Ihnen gerne helfen!



info@glareone.pl



+48 601 901 790

POLSKI

Produkty GlareOne dystrybuowane są przez firmę:
SANSA Europe Sp. z o.o.
ul. Wersalska 47/75
91-071 ŁÓDŹ
Tel. 601 901 790
biuro@sansa.pl

GlareOne jest zastrzeżonym znakiem Sansa Europe Sp. z o. o.

ENGLISH

GlareOne products are distributed by:
SANSA Europe Sp. z o.o.
ul. Wersalska 47/75
91-071 ŁÓDŹ
POLAND
Tel. 601 901 790
biuro@sansa.pl

GlareOne is a registered trademark of Sansa Europe Sp. z o. o.

DEUTSCH

GlareOne-Produkte werden vertrieben von:
SANSA Europe Sp. z o.o.
ul. Wersalska 47/75
91-071 ŁÓDŹ
POLAND
Tel. 601 901 790
biuro@sansa.pl

GlareOne ist eine eingetragene Marke von Sansa Europe Sp. z o. o.

 **GLARE**ONE