

**© GLAREONE**

**SYSTEM ZAWIESZANIA TŁA**

**BACKGROUND SUPPORT KIT**

**HINTERGRUND-SUPPORT-KIT**

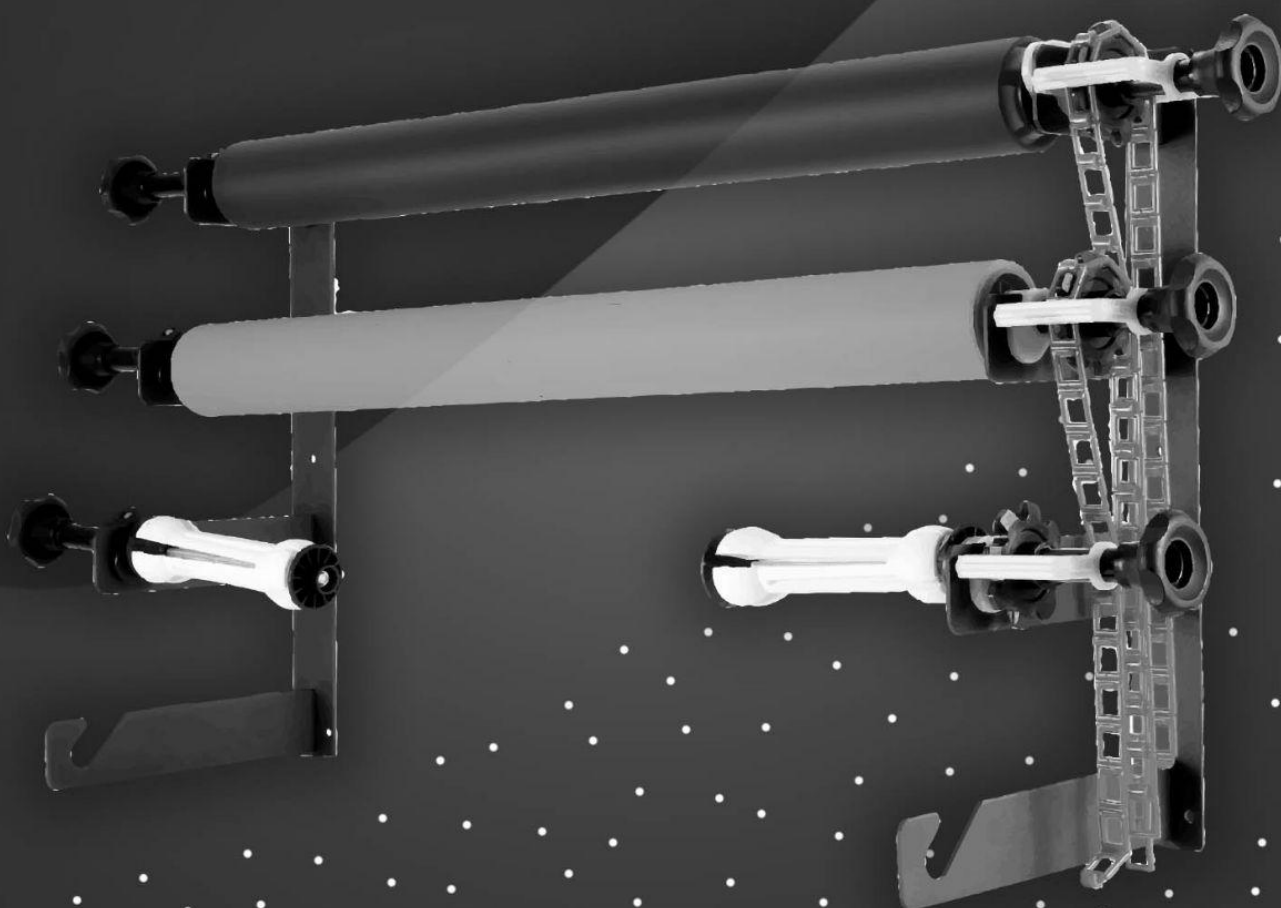

**INSTRUKCJA OBSŁUGI  
INSTRUCTION MANUAL  
GEBRAUCHSANLEITUNG**

## INFORMACJA

Niniejsza instrukcja obsługi dotyczy zestawu GlareOne Background Support System. Instrukcja zawiera ogólne zasady pracy z danym produktem, które należy przestrzegać podczas ich wykorzystywania.

## ZASADY BEZPIECZEŃSTWA PRACY

- Produkty GlareOne powinny być umieszczane na podłożu zgodnym z przeznaczeniem przedmiotu.
- W przypadku gdy produkt jest uszkodzony lub niesprawny należy zaprzestać jego użytkowania i skontaktować się z GlareOne.
- Nie należy produktu poddawać modyfikacjom. Nieautoryzowane przez GlareOne zmiany w konstrukcji powodują utratę gwarancji i mogą powodować uszkodzenia.
- Produkt należy chronić przed zanieczyszczeniami stałymi oraz wilgocią.
- Na powierzchni produktu oraz w jego pobliżu nie należy używać silnych rozpuszczalników i innych substancji chemicznych.
- Na produkcie nie należy umieszczać przedmiotów niezgodnie z instrukcją.
- Nie należy produktem rzucać.
- Nie należy produktu podpalać i nie powinno używać w pobliżu ognia.
- Produkt mogą być używany przez osoby dzieci tylko pod opieką osób dorosłych. Nigdy nie pozostawiaj statywu w obecności dzieci bez nadzoru.

**Producent nie ponosi odpowiedzialności za wszelkie szkody wynikłe z nieumiejętnego lub niezgodnego z zapisami tej instrukcji obsługi użytkowania.**

## BUDOWA ZESTAWU

1. Metalowy uchwyt ścienny
2. Miejsce na montaż ekspandera
3. Ekspander rozporowy
4. Punkt mocowania do uchwytu ściennego
5. Obciążnik łańcuszka
6. Łańcuszek



## ROZKŁADANIE ZESTAWU I MONTAŻ TŁA

1. Wywierć w ścianie otwory o takiej samej średnicy jak śruba rozporowa.
2. Zamontuj metalowy uchwyt na ścianie lub suficie.
3. Włóż ekspander rozporowy do obu końców rury metalowej/PVC i dokręć pokrętło, aby zablokować ekspander.
4. Włóż ekspander do uchwytu ściennego, aby go zamocować.
5. Załóż łańcuch na koło zębate.
6. Zawieś ciężarki przez łańcuch i pociągnij łańcuchy, aby podnieść tło.

## GWARANCJA

- Produkty GlareOne objęte są 36 miesięczną gwarancją producenta.
- Okres gwarancyjny rozpoczyna się w momencie zakupu produktu przez jego pierwszego nabywcę co potwierdza się za pomocą dowodu zakupu (paragonu lub faktury).
- Gwarancja obejmuje uszkodzenia wynikające z wad konstrukcyjnych produktu lub powstałych z powodu błędów w procesie produkcyjnym.
- Gwarancja nie obejmuje uszkodzeń mechanicznych oraz powstałych z powodu użytkowania niezgodnego z jego przeznaczeniem lub zapisami instrukcji obsługi.
- Gwarancja nie obejmuje części podlegających naturalnemu zużyciu takich jak amortyzatory, łożyska, itp. o ile ich zużycie nie wynikało z wad fabrycznych.
- Gwarancja nie obejmuje produktów, które zostały poddane nieautoryzowanym zmianom i modyfikacjom.
- Gwarancja nie obejmuje produktów, których uszkodzenie wynika z działania siły wyższej np. powodzi, pożaru, itp.
- Gwarancja nie wyłącza, nie ogranicza ani nie zawiesza uprawnień kupującego wynikających z przepisów o rękojmi za wady rzeczy sprzedanej.

## KONTAKT

W przypadku pojawienia się pytań lub wątpliwości dotyczących naszych produktów możesz się z nami skontaktować za pośrednictwem maila lub telefonu. Z przyjemnością Ci pomożemy!



info@glareone.pl



+48 601 901 790

## INFORMATION

This instruction manual applies to GlareOne Background Support System. This manual contains general guidelines for using it safely.

## TERMS OF USE AND SAFETY RULES

- GlareOne products should be placed on a substrate compatible with the intended use of the item.
- If the stand has been damaged stop using it immediately and contact the manufacturer for assistance.
- Do not disassemble and modify the stand. Any changes in its construction or design will void the warranty and may also cause damage.
- Protect the stand from contact with dust or dirt, as this may cause damage.
- Do not use strong solvents or other chemicals on or near the surface of the product.
- Do not place items not listed in the instructions on the product.
- Do not throw the product.
- The product should not be set on fire and should not be used near the fire.
- The product can be used by minors only under adult supervision. Do not leave it in the presence of children without adult supervision.

**The manufacturer is not liable for any damages resulting from use misaligned with general guidelines of the use of studio equipment and rules included in this instruction manual.**

## PARTS

1. Metal expansion stick bracket
2. Expansion stick mouting point
3. Expansion stick
4. Expansion stick mouting point to metal bracket
5. Chain weight
6. Chain

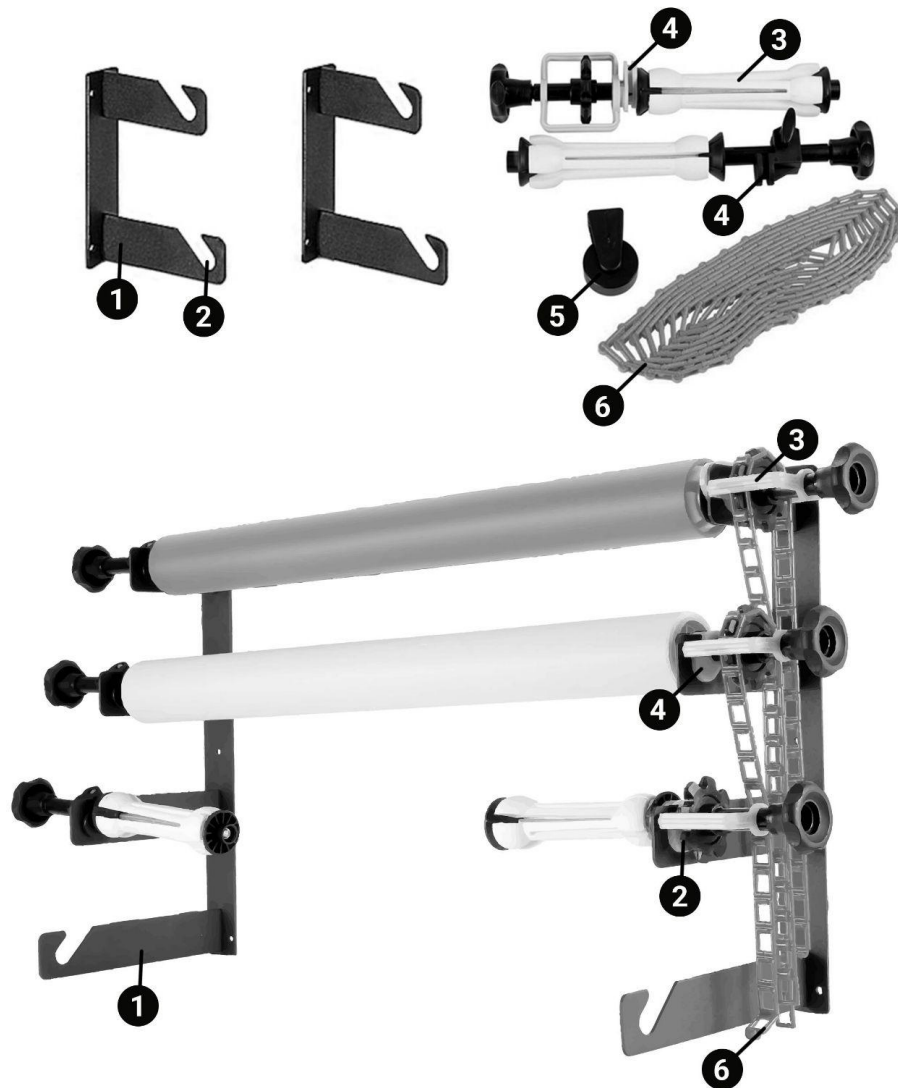

## SETTING-UP AND MOUNTING THE BACKDROP

1. Punch holes in the wall with the same diameter as the expansion screw.
2. Fix the hook bracket on the wall or ceiling with the expansion screws.
3. Insert the expansion stick into both ends of the metal/PVC tube and rotate the wheel knob to tighten them.
4. Put the expansion stick into the hook to fix it.
5. Put the chain on the gear to make the gears fit into the chain.
6. Hang the weights through the chain and pull the chains to elevate the backdrop.

## WARRANTY

- Every GlareOne product is covered by a 36 month manufacturer's warranty.
- The warranty period begins when the product is purchased by its first purchaser, which is confirmed by receipt or invoice.
- The warranty covers damages resulting from product structural defects or caused by errors in the production process.
- The warranty does not cover mechanical damage or caused by use other than its intended purpose or the operating instructions.
- The warranty does not cover parts subject to natural wear such as shock absorbers, bearings, halogen bulbs, etc., provided that their wear did not result from factory defects.
- The warranty does not cover products that have been subjected to unauthorized changes and modifications.
- The warranty does not cover products whose damage results from force majeure, e.g. due to power surges, lightning, flooding, fire, etc.

## CONTACT

If questions or concerns arise while using our product, please contact us by email or phone. We'll be happy to help You!



info@glareone.pl



+48 601 901 790

## INFORMATIONEN

Diese Gebrauchsanweisung gilt für das GlareOne Background Support System. Dieses Handbuch enthält allgemeine Richtlinien für die sichere Verwendung des Systems.

## NUTZUNGSBEDINGUNGEN UND SICHERHEITSBESTIMMUNGEN

- lareOne-Produkte sollten nur auf einer stabilen Oberfläche aufgestellt werden.
- Wenn der Ständer beschädigt wurde, hören Sie sofort auf, ihn zu verwenden, und wenden Sie sich an den Hersteller, um Unterstützung zu erhalten.
- Demontieren und modifizieren Sie den Ständer nicht. Jegliche Änderungen an Konstruktion oder Design führen zum Erlöschen der Garantie und können auch Schäden verursachen.
- Schützen Sie den Ständer vor Kontakt mit Staub oder Schmutz, da dies zu Schäden führen kann.
- Verwenden Sie keine starken Lösungsmittel oder andere Chemikalien auf oder in der Nähe der Oberfläche des Produkts.
- Legen Sie keine Gegenstände ab, die nicht in den Anweisungen auf dem Produkt aufgeführt sind.
- Werfen Sie das Produkt nicht.
- Das Produkt darf nicht in Brand gesetzt und nicht in der Nähe von Feuer verwendet werden.
- Das Produkt darf von Minderjährigen nur unter Aufsicht eines Erwachsenen verwendet werden. Lassen Sie es nicht in Gegenwart von Kindern ohne Aufsicht eines Erwachsenen.

**Der Hersteller haftet nicht für Schäden, die aus einer Verwendung resultieren, die nicht mit den allgemeinen Richtlinien für die Verwendung von Studiogeräten und den in dieser Bedienungsanleitung enthaltenen Regeln übereinstimmt.**



## TEILE

1. Wandhalterung aus Metall
2. Platz für Expandermontage
3. Erweiterungsmodul
4. Befestigungspunkt für Wandhalterung
5. Gewicht der Kette
6. Kette



## AUSPACKEN DES BAUSATZES UND MONTAGE DER KULISSE

1. Bohren Sie Löcher in die Wand, die den gleichen Durchmesser haben wie die Dehnschraube.
2. Befestigen Sie die Metallhalterung an der Wand oder Decke.
3. Stecken Sie den Expander in beide Enden des Metall-/PVC-Rohrs und ziehen Sie den Knopf fest, um den Expander zu fixieren.
4. Setzen Sie das Expanderrohr in die Wandhalterung ein, um es zu sichern.
5. Befestigen Sie die Kette am Ritzel.
6. Hängen Sie die Gewichte in die Kette ein und ziehen Sie an den Ketten, um die Kulissee anzuheben.

## **GARANTIE**

- Für jedes GlareOne Produkt gilt eine Herstellergarantie von 36 Monaten.
- Die Garantiezeit beginnt mit dem Kauf des Produkts durch den Erstkäufer, der durch eine Quittung oder Rechnung bestätigt wird.
- Die Garantie deckt Schäden ab, die durch strukturelle Mängel des Produkts oder durch Fehler im Produktionsprozess verursacht werden.
- Die Garantie erstreckt sich nicht auf mechanische Schäden oder auf Schäden, die durch eine nicht bestimmungsgemäße Verwendung oder durch die Betriebsanleitung verursacht wurden.
- Die Garantie erstreckt sich nicht auf Teile, die einem natürlichen Verschleiß unterliegen, wie z. B. Stoßdämpfer, Lager, Halogenlampen usw., vorausgesetzt, dass ihr Verschleiß nicht auf Werksfehler zurückzuführen ist.
- Die Garantie erstreckt sich nicht auf Produkte, an denen unzulässige Änderungen und Modifikationen vorgenommen wurden.
- Die Garantie erstreckt sich nicht auf Produkte, deren Schäden auf höhere Gewalt zurückzuführen sind, z. B. auf Überspannung, Blitzschlag, Überschwemmung, Feuer usw.

## **KONTAKT**

Wenn Sie Fragen oder Bedenken bei der Verwendung unseres Produkts haben, kontaktieren Sie uns bitte per E-Mail oder Telefon. Wir werden Ihnen gerne helfen!



[info@glareone.pl](mailto:info@glareone.pl)



+48 601 901 790

POLSKI

Produkty GlareOne dystrybuowane są przez firmę:  
SANSA Europe Sp. z o.o.  
ul. Wersalska 47/75  
91-071 ŁÓDŹ  
Tel. 601 901 790  
biuro@sansa.pl

GlareOne jest zastrzeżonym znakiem Sansa Europe Sp. z o. o.

ENGLISH

GlareOne products are distributed by:  
SANSA Europe Sp. z o.o.  
ul. Wersalska 47/75  
91-071 ŁÓDŹ  
POLAND  
Tel. 601 901 790  
biuro@sansa.pl

GlareOne is a registered trademark of Sansa Europe Sp. z o. o.

DEUTSCH

GlareOne-Produkte werden vertrieben von:  
SANSA Europe Sp. z o.o.  
ul. Wersalska 47/75  
91-071 ŁÓDŹ  
POLAND  
Tel. 601 901 790  
biuro@sansa.pl

GlareOne ist eine eingetragene Marke von Sansa Europe Sp. z o. o.

 **GLARE**ONE